

Traffa

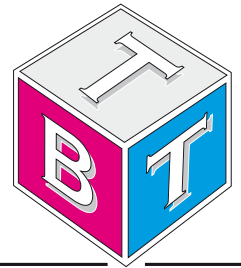

LEFS/LEFB/LEJS Motorless

Technisches **B**üro Traffa



Innovative Antriebslösungen

Der optimale Antrieb individuell für Ihre Anforderung

Elektrischer Antrieb mit Spindel/Riemen Motorless

Antrieb mit Spindel/Riemen für alle Arten von Transferanwendungen

- Einfache Installation: Montagebefestigung von außen zugänglich
- Zwei Antriebsarten: Kugelumlaufspindel (LEFS)/Riemen (LEFB)
- Stützführungen Serie LEFG zur Aufnahme des Werkstücks mit erheblichem Überstand.
- Präzisionsantrieb LEFSH verfügbar.
- Optionale Motorbremse

Serie	Motor	Antrieb	Nutzlast [kg]		Geschwindigkeit [mm/s] (Hublänge beachten)	Positionier-/Wiederholgenauigkeit [mm]	Hub [mm]
	Antriebsart	Steigung Antriebspindel	horizontal	vertikal			
LEFS							
LEFS25	Kugelumlaufspindel	20 12 6	10 20 20	4 8 15	1500 900 450	±0,02 {±0,01}	50 bis 800
LEFS32	Kugelumlaufspindel	24 16 8	30 40 45	5 10 20	1500 1000 500	±0,02 {±0,01}	50 bis 1000
LEFS40	Kugelumlaufspindel	30 20 10	30 50 60	7 15 30	1500 1000 500	±0,02 {±0,01}	150 bis 1200
LEFB							
LEFB25	Riemen	54	5		2000	±0,06	300 bis 2000
LEFB32	Riemen	54	15		2000	±0,06	300 bis 2500
LEFB40	Riemen	54	25		2000	±0,06	300 bis 3000
LEJS							
LEJS40	Kugelumlaufspindel	24 16 8	15 30 55	3 5 10	1800 1200 600	±0,02 {±0,01}	200 bis 1200
LEJS63	Kugelumlaufspindel	30 20 10	30 45 85	6 10 20	1800 1200 600	±0,02 {±0,01}	300 bis 1500
LEJS100-X400	Kugelumlaufspindel	50 25 10	60 150 400	14 29 80	900 bis 2300 450 bis 1250 180 bis 500	±0,01	500 bis 1500

* () gibt den Wert bei Auswahl „Ausführung Reinraumspezifikation 11 LEFS an“.

* [] gibt den Wert bei Auswahl „Endstufe LECPA“ an.

* { } gibt den Wert bei Auswahl „Präzisionsantrieb (11-)LEFSH“ an.

Anm.) Nicht für 11-LEFS.

Ausführung

Kugelumlaufspindel Serie LEFS Größe: 16, 25, 32, 40
max. Nutzlast: **60** kg
Positions-Wiederholgenauigkeit: **±0,02** mm
Reinraum-Spezifikationen ebenso erhältlich

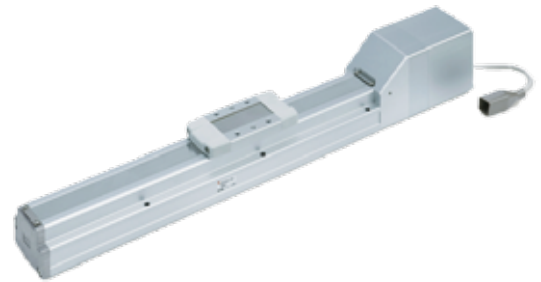
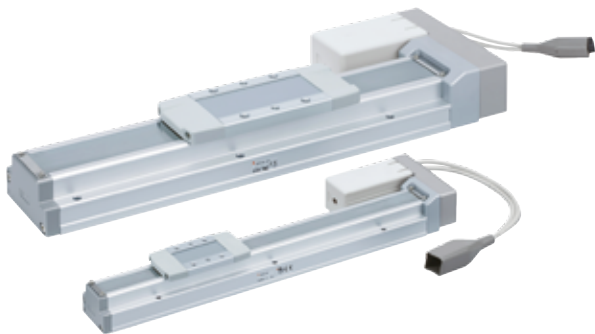

Riemenantrieb Serie LEFB Größe: 16, 25, 32
max. Hub: **2000** mm
max. Geschwindigkeit: **2000** m/s

Anwendungsbeispiele

Pick-and-Place-
Anwendungen

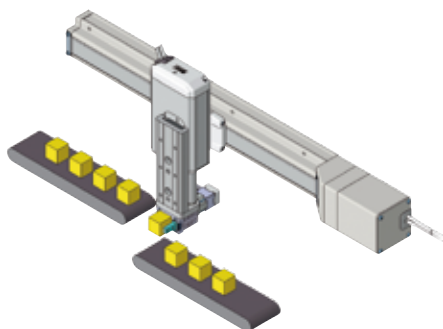

vertikale
Anwendung

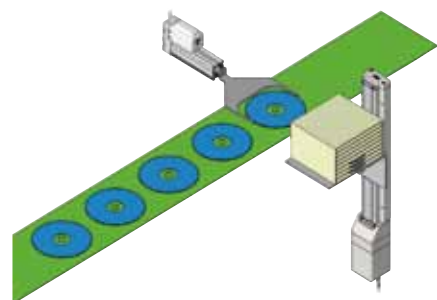

Präzise Positionierung
der Werkstücke

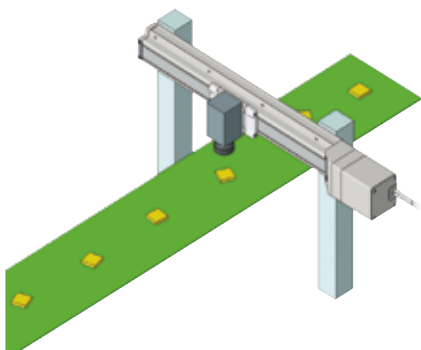

Lade- und Entladetransfer von
Werkstücken

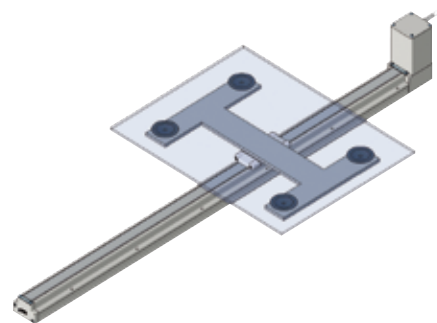

Zentrale:
TBT Technisches Büro Traffa e.K.
Theodor-Heuss-Str. 8
71336 Waiblingen
Tel.: +49 (0)7151/60424-0
Fax.: +49 (0)7151/60424-40
E-Mail: info@traffa.de
Web: www.traffa.de

NL Bayern:
TBT Technisches Büro Traffa e.K.
Schöneckerstr. 4
91522 Ansbach
Tel.: +49 (0)981/487866-50
Fax.: +49 (0)981/487866-55
E-Mail: mail@traffa.de
Web: www.traffa.de