

Traffa

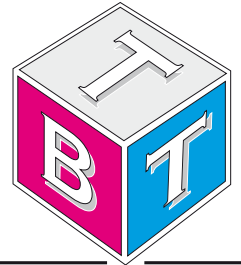

Technisches **B**üro **T**raffa

ECOSystem 80



Innovative Antriebslösungen

Der optimale Antrieb individuell für Ihre Anforderung

ECO Serie



> Beschreibung ECO Serie



Abb. 1

Die Linearachsen der Produktfamilie Eco System bestehen aus einem selbsttragenden Aluminium-Strangpressprofil und einem Antrieb durch einen stahlverstärkten Zahnriemen aus Polyurethan mit AT-Zahnprofil.

- Es sind drei verschiedene Baugrößen erhältlich: 60, 80 und 100 mm
- Die Baureihe ist mit Kugelumlaufführung oder Laufrollenführung erhältlich.
- Das reduzierte Gewicht wird durch den leichten Rahmen und die Aluminiumläufer erreicht.
- Hohe Verfahrgeschwindigkeiten

Die Lineareinheiten Eco System werden mit zwei Führungssystemen angeboten:

ECO SYSTEM – SP

Im Innern des Aluminiumprofils befindet sich eine wartungsarme Kugelumlauf-Linearführung.

ECO SYSTEM – CI

Vier Laufrollen mit gotischem Laufbahnprofil, die auf zwei Rundstangen aus gehärtetem Stahl geführt werden, die im Innern des Aluminiumprofils eingestemmt sind.

> Aufbau des Systems

Aluminiumprofil

Die selbsttragenden Profile, die in den Lineareinheiten der ECO Serie eingesetzt werden, wurden in Zusammenarbeit mit einem Hersteller dieses Sektors konzipiert und konstruiert, sodass eloxierte Präzisions-Strangpressprofile mit hohen mechanischen Eigenschaften und hohen Flächenträgheitsmomenten realisiert werden konnten. Das verwendete Material besteht aus eloxiertem Aluminium aus einer Legierung 6060.

Die Abmessungen sind entsprechend EN 755-9 toleriert. An den Außenseiten der Strangpressprofile befinden sich des weiteren Nuten für eine einfache und schnelle Montage und zur Befestigung von Zubehörteilen.

Antriebsriemen

In den Lineareinheiten der ECO Serie werden stahlverstärkte Zahnriemen aus Polyurethan mit AT-Zahnprofil eingesetzt. Dieser Zahnriementyp hat sich in bezug auf zulässige Antriebsmomente, Kompaktheit und Geräuschentwicklung als der zweckmäßigste für die Antriebsübertragung in Lineareinheiten erwiesen.

Die Kombination mit Nullspiel-Zahnriemenscheiben ermöglicht so Wech-

selbelastungen ohne Umkehrspiel. Durch Ausnutzung der durch das Profil vorgegebenen maximalen Zahnriemenbreite und Einstellung einer optimalen Vorspannung des Riemens können die folgenden Eigenschaften erreicht werden:

- Hohe Verfahrgeschwindigkeiten
- Geringe Geräuschentwicklung
- Niedriger Verschleiß

Der Antriebsriemen läuft an der Oberseite des Aluminiumprofils in Führungsnuten und deckt dadurch das sich im Profillinern befindliche Antriebs- bzw. Führungssystem ab.

Laufwagen

Der Laufwagen der Lineareinheiten der ECO Serie besteht aus eloxiertem Aluminium. Für jeden Typ von Lineareinheit sind Laufwagen in zwei Längen verfügbar. An der Oberseite des Laufwagens befinden sich T-Nuten zur einfachen Montage der Anschlusskonstruktion des Anwenders.

Allgemeine Daten des verwendeten Aluminiums: AL 6060

Chemische Zusammensetzung [%]

| Al | Mg | Si | Fe | Mn | Zn | Cu | Verunreinigungen |
|------|-----------|-----------|------|------|------|------|------------------|
| Rest | 0,35-0,60 | 0,30-0,60 | 0,30 | 0,10 | 0,10 | 0,10 | 0,05-0,15 |

Tab. 1

Physikalische Eigenschaften

| Dichte | Elastizitätsmodul | Wärmeausdehnungskoeffizient (20°-100°C) | Wärmeleitfähigkeit (20°C) | Spezifische Wärme (0°-100°C) | Spez. Widerstand | Schmelztemperatur |
|---------------------------------|---------------------------------|---|--|---|---------------------------------------|-------------------|
| $\frac{\text{kg}}{\text{dm}^3}$ | $\frac{\text{kN}}{\text{mm}^2}$ | $\frac{10^{-6}}{\text{K}}$ | $\frac{\text{W}}{\text{m} \cdot \text{K}}$ | $\frac{\text{J}}{\text{kg} \cdot \text{K}}$ | $\Omega \cdot \text{m} \cdot 10^{-9}$ | °C |
| 2,7 | 69 | 23 | 200 | 880-900 | 33 | 600-655 |

Tab. 2

Mechanische Eigenschaften

| Rm | Rp (02) | A | HB |
|--------------------------------|--------------------------------|----|-------|
| $\frac{\text{N}}{\text{mm}^2}$ | $\frac{\text{N}}{\text{mm}^2}$ | % | — |
| 205 | 165 | 10 | 60-80 |

Tab. 3

> Führungssystem

Das Führungssystem ist ausschlaggebend für die maximal zulässigen Tragzahlen, Geschwindigkeiten und Beschleunigung. Lineareinheiten der ECO Serie werden mit zwei Führungssystemen angeboten:

ECO...SP mit Kugelumlauf-Linearführungen

- Eine Kugelumlauf-Linearführung mit Tragzahlen für hohe Belastungen wird in der dafür vorgesehenen Nut im Innern des Aluminiumprofils befestigt.
- Der Laufwagen der Lineareinheit wird auf zwei vorgespannte Linearführungswagen montiert.
- Aufgrund der vier Kugereihen, die sich in jedem Kugelumlaufwagen befinden, kann das Linearführungssystem höchste Kräfte aus allen Richtungen aufnehmen.
- Die Linearführungswagen sind zum Schutz gegen das Eindringen von Schmutz allseitig mit Abstreifern versehen. Bei sehr hohem Verschmutzungsgrad kann ein zusätzlicher Abstreifer montiert werden.
- Die Linearführungswagen sind zusätzlich mit einer Kugelschleife ausgerüstet. Die Kugelschleife sorgt dafür, dass die Wälzkörper während ihrer Bewegung durch den Linearführungswagen in Abstand zueinander gehalten und in den Laufbahnen geführt werden.
- An den Stirnseiten der Linearführungswagen sind Schmierstoffreservoirs angebracht. Diese geben kontinuierlich Schmierstoff an die Kugereihen ab und ermöglichen so eine Langzeitschmierung.

Mit dem oben beschriebenen Führungssystem werden folgende Eigenschaften erreicht:

- Hohe Geschwindigkeiten und hohe Beschleunigungen
- Hohe Tragzahlen
- Niedrige Verschleißwiderstände
- Hohe Lebensdauer
- Wartungsarm (abhängig vom Anwendungsfall)
- Reduzierte Laufgeräusche
- Geeignet für lange Hübe

ECO SP Querschnitt



Abb. 2

ECO...CI mit Laufrollenführung

- Zwei Rundstahlwellen aus gehärtetem Stahl (58/60HRC) werden in die dafür vorgesehenen Nuten im Innern des Aluminiumprofils eingesteckt.
- Im Laufwagen sind sechs doppelreihig Kugel gelagerte Laufrollen mit gotischem Laufbahnprofil montiert. Dadurch wird je Laufrolle ein Zweipunkt-Kontakt mit den Rundstahlwellen hergestellt, der eine Kraftaufnahme aus allen Richtungen erlaubt.
- Die sechs Laufrollen sind auf Stahlbolzen im Laufwagen gelagert, zwei davon exzentrisch, um das System spielfrei einstellen zu können.
- Um die Laufbahnen sauber und geschmiert zu halten, sind an den Laufwagenenden Fließfett getränkte Filzstücke eingesetzt.
- Der Antriebsriemen wird über die gesamte Länge im Profil geführt, so wird ein Durchhängen vermieden und die Linearführung geschützt.

Mit dem oben beschriebenen Führungssystem werden folgende Eigenschaften erreicht:

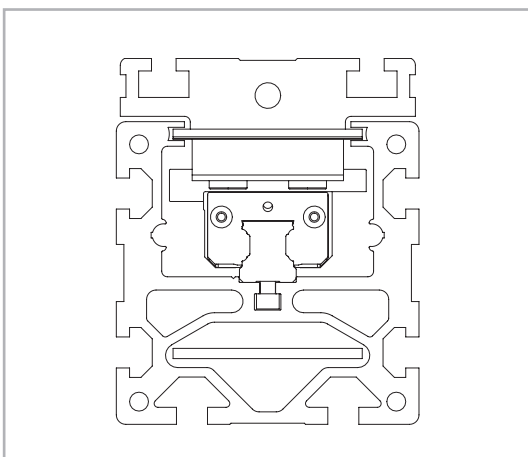
- Gute Positioniergenauigkeit
- Hohe Laufruhe
- Wartungsarm (abhängig vom Anwendungsfall)

ECO CI Querschnitt



Abb. 3

> ECO 80 SP2 - ECO 80 SP1 - ECO 80 CI

Abmessungen ECO 80 SP2 - ECO 80 SP1 - ECO 80 CI

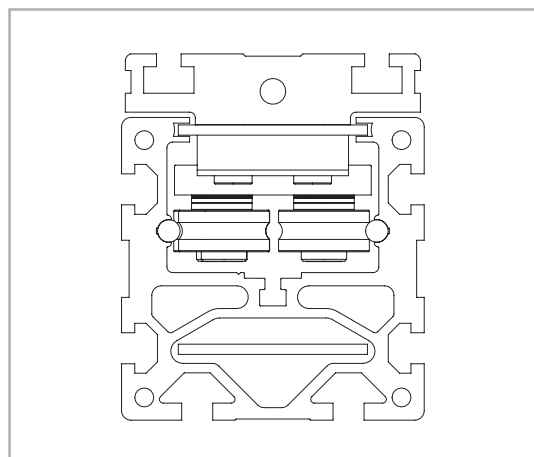
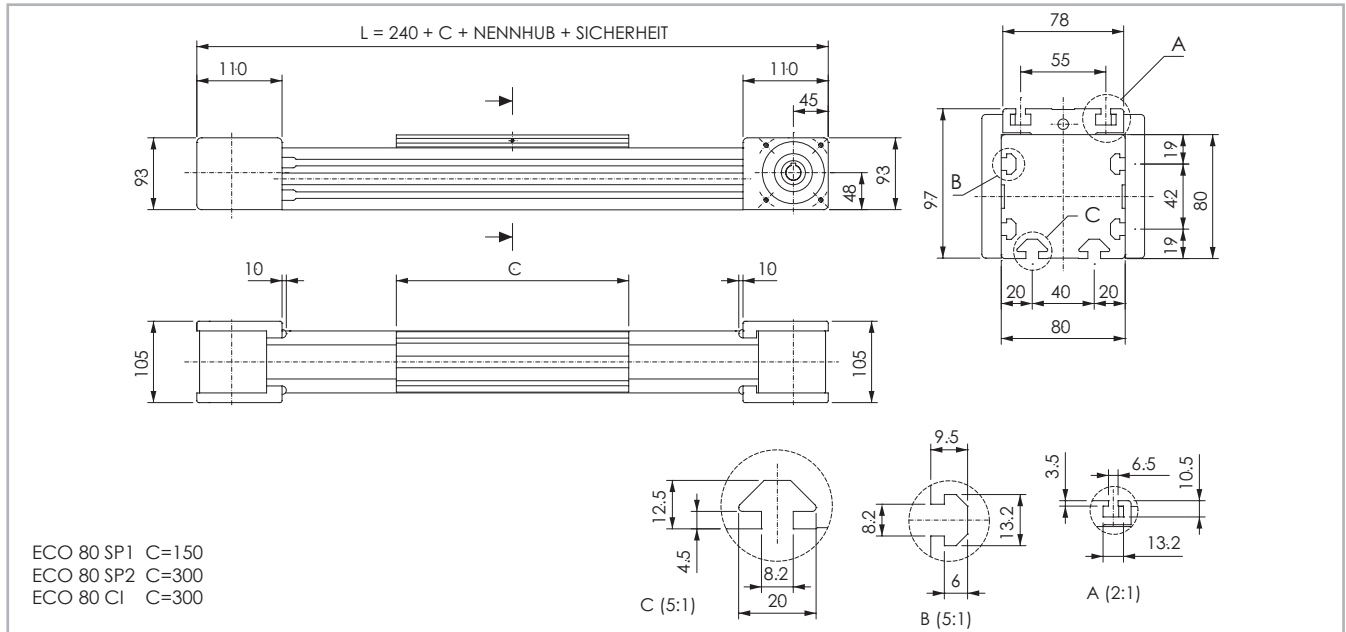

Die Sicherheits-Hublänge wird abhängig von den kundenspezifischen Anforderungen ermittelt

Abb. 5

Technische Daten

| | Typ | | |
|---|------------|------------|-----------|
| | ECO 80 SP2 | ECO 80 SP1 | ECO 80 CI |
| Maximale Hublänge [mm] | 5940 | 6090 | 5640 |
| Max. Wiederholgenauigkeit [mm]*1 | ± 0,05 | ± 0,05 | ± 0,05 |
| Maximale Geschwindigkeit [m/s] | 5,0 | 5,0 | 1,5 |
| Maximale Beschleunigung [m/s ²] | 50 | 50 | 1,5 |
| Zahnriemen-Typ | 50 AT 5 | 50 AT 5 | 50 AT 5 |
| Typ Zahnriemenscheibe | Z 37 | Z 37 | Z 37 |
| Riemenscheibendurchmesser [mm] | 58,89 | 58,89 | 58,89 |
| Laufwagenhub je Umdrehung Zahnriemenscheibe [mm] | 185 | 185 | 185 |
| Gewicht des Laufwagens [kg] | 1,6 | 0,9 | 2,1 |
| Gewicht Hub Null [kg] | 7,7 | 5,9 | 8,2 |
| Gewicht je 100 mm Hub [kg] | 0,8 | 0,8 | 0,65 |
| Losbrechmoment [Nm] | 0,75 | 0,75 | 0,75 |
| Riemenscheiben-Trägheitsmoment [g mm ²] | 706000 | 706000 | 706000 |
| Schienengröße [mm] | 15 | 15 | Ø6 |

*1) Die Wiederholgenauigkeit ist abhängig von der verwendeten Antriebsart

Tab. 8

Flächenträgheitsmomente der Aluminiumprofile

| Typ | I_x [10 ⁷ mm ⁴] | I_y [10 ⁷ mm ⁴] | I_p [10 ⁷ mm ⁴] |
|--------|---|---|---|
| ECO 80 | 0,117 | 0,173 | 0,280 |

Tab. 9

Antriebsriemen

Der Antriebsriemen besteht aus abriebfestem stahlverstärktem Polyurethan für hohe Zugkräfte.

| Typ | Riementyp | Riemenbreite [mm] | Gewicht [kg/m] |
|--------|-----------|-------------------|----------------|
| ECO 80 | 50 AT 5 | 50 | 0,164 |

Tab. 10

Riemenlänge (mm) SP2/CI = 2 x L - 240

SP1 = 2 x L - 90

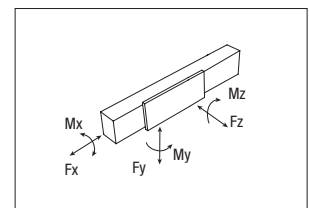

Tragzahlen

| Typ | F _x [N] | | F _y [N] | | F _z [N] | M _x [Nm] | M _y [Nm] | M _z [Nm] |
|------------|--------------------|------|--------------------|-------|--------------------|---------------------|---------------------|---------------------|
| | Stat. | Dyn. | Stat. | Dyn. | Stat. | Stat. | Stat. | Stat. |
| ECO 80 SP2 | 2100 | 1440 | 25400 | 19720 | 25400 | 240 | 1791 | 1791 |
| ECO 80 SP1 | 2100 | 1440 | 12700 | 9860 | 12700 | 120 | 87 | 87 |
| ECO 80 CI | 2100 | 1770 | 4229 | 8731 | 2849 | 83 | 129 | 297 |

Siehe Prüfung unter Statische Belastung und Lebensdauer auf Seite SL-2ff

Tab. 11

> Schmierung

Lineareinheiten Typ ECO mit Kugelumlaufführungen

In den Lineareinheiten der Ausführung ECO werden wartungsarme Kugelumlauf-Linearführungen eingesetzt.

In den Linearführungswagen werden die Wälzkörper in einer Kunststoffkette gehalten, die die metallische Reibung zwischen den Kugeln verhindert und die sie auf ihrer Bahn durch die Kugelumläufe führt. Dadurch wird der Verschleiß der Kugeln verringert und folglich die Lebensdauer erhöht.

Um das System wartungsarm auszuführen, sind an den Stirnseiten der Linearführungswagen Schmiervorsätze angebracht, die eine bestimmte Menge an Schmierstoff gespeichert haben und diesen kontinuierlich an die Kugelumläufe abgeben. Dieses System garantiert lange Wartungsintervalle: alle 5000 km bzw. 1 Jahr Nutzungsdauer (es gilt der zuerst erreichte Wert). Im Fall von hohen Belastungen und hoher Dynamik wenden Sie sich bitte an unsere Anwendungstechnik.

ECO



Abb. 7

- Adapter der Schmierpumpe auf Schmiernippel am Laufwagen aufstecken und entsprechende Nachschmiermenge je Schmieranschluß einfüllen.
- Zu verwendender Schmierstoff: Lithiumverseiftes Fett der Konsistenzklasse NLGI 2.
- Bei besonderen Bedingungen (hohe Belastungen, große Verschmutzungen, etc.) bitte Nachschmierintervalle und Schmierstoff vom Hersteller bestimmen lassen. Weitere ausführliche Informationen über Schmierung entnehmen Sie bitte den technischen Katalogen.

Nachschmiermenge:

| Typ | Menge [cm ³] |
|---------|--------------------------|
| ECO 60 | 0,5 |
| ECO 80 | 0,7 |
| ECO 100 | 1,4 |

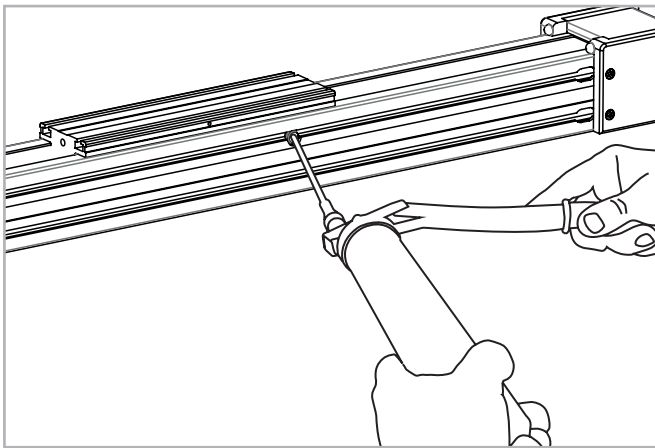
Tab. 16

> Zapfen

Zapfen Typ AS

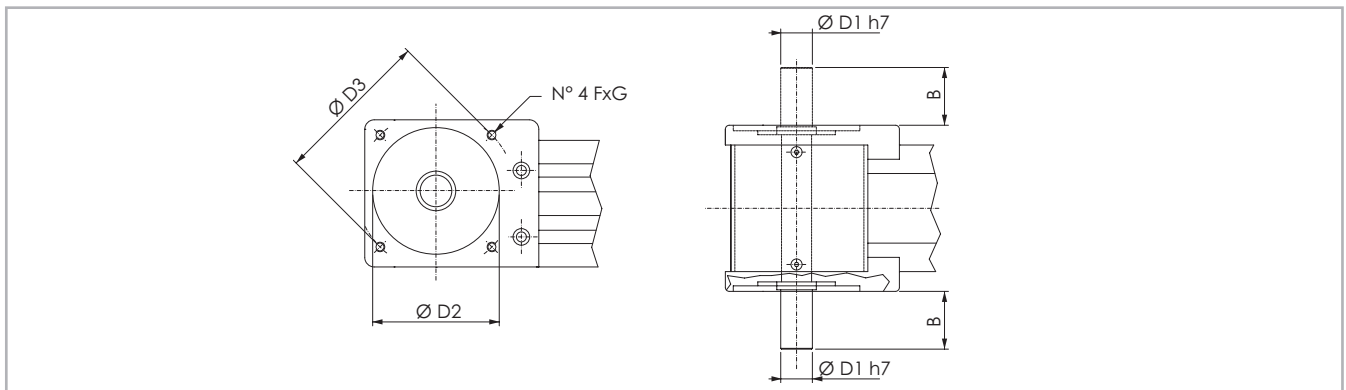

Die einfache Welle kann auf der rechten oder linken Seite des Antriebskopfs positioniert werden.

Abb. 8

Abmessungen (mm)

| Passend für Typ | Zapfentyp | D1 | D2 | D3 | l2 | F | G | Antriebskopf AS links | Antriebskopf AS rechts |
|-----------------|-----------|----|-----|-----|------|----|----|-----------------------|------------------------|
| ECO 60 | AS 12 | 12 | 60 | 75 | 25 | M5 | 12 | 2G | 2I |
| ECO 80 | AS 20 | 20 | 80 | 100 | 36,5 | M6 | 16 | 2G | 2I |
| ECO 100 | AS 25 | 25 | 110 | 130 | 50 | M8 | 20 | 2G | 2I |

Tab. 17

> Hohlwellen

Übertragung des Antriebsmomentes auf die Zahnriemenscheibe

Bei der Variante mit Hohlwelle erfolgt die Kraftübertragung auf die Zahnriemenscheibe mit Hilfe einer Passfeder-Verbindung. Für weitere Informationen wenden Sie sich bitte an unsere Anwendungstechnik.

Hohlwelle



Abb. 9

Für die Montage von angebotenen Standard-Getrieben über Hohlwelle ist ein Adapterflansch erforderlich, der bei Rollon erhältlich ist.

| Typ | Zapfentyp | D1 | D2 | D3 | L | Passfeder BxH | F | G | Antriebskopf |
|---------|-----------|------|-----|-----|-----|---------------|----|----|--------------|
| ECO 60 | AC 12 | 12H7 | 60 | 75 | 3,5 | 4 x 4 | M5 | 12 | 2A |
| ECO 80 | AC 19 | 19H7 | 80 | 100 | 3,5 | 6 x 6 | M6 | 16 | 2A |
| ECO 100 | AC 25 | 25H7 | 110 | 130 | 4,5 | 8 x 7 | M8 | 20 | 2A |

Tab. 18

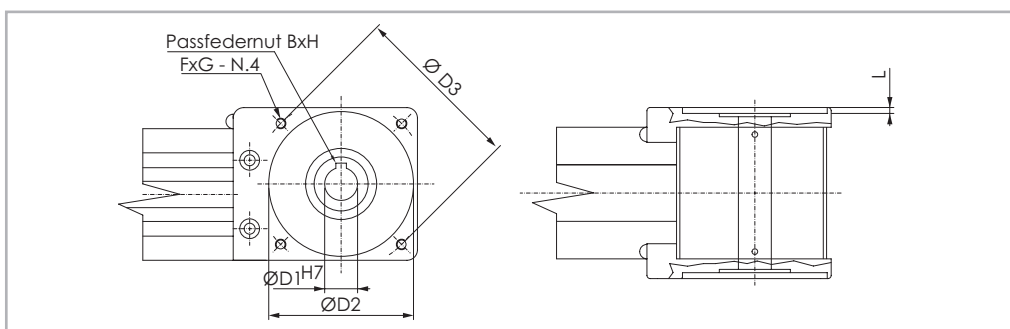
> Lineareinheiten im Paralleleinsatz

Verbindungswelle für den Einsatz in paralleler Anordnung

Für den Einsatz von zwei Lineareinheiten in paralleler Anordnung ist eine Synchronisations-Antriebswelle, die die Antriebe der beiden Lineareinheiten miteinander verbindet, notwendig. Rollon kann in diesem Fall ein komplettes Kit bestehend aus Aluminium-Welle, Lamellenkupplungen und Spannelementen liefern.



Abb. 10



Abb. 11

| Passend für Typ | Zapfentyp | D1 | D2 | D3 | Bestellcode | L |
|-----------------|-----------|----|----|------|-------------|---------------|
| ECO 60 | AP 12 | 12 | 25 | 45 | GK12P...1A | L= X-88 [mm] |
| ECO 80 | AP 20 | 20 | 40 | 69,5 | GK20P...1A | L= X-116 [mm] |
| ECO 100 | AP 25 | 25 | 70 | 99 | GK25P...1A | L= X-165 [mm] |

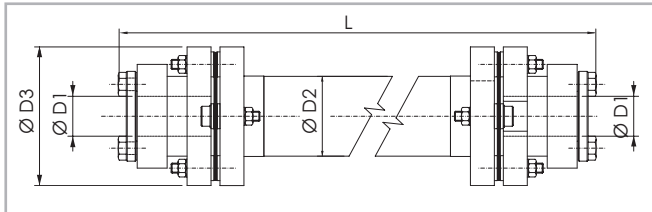
Tab. 19

> Zubehör

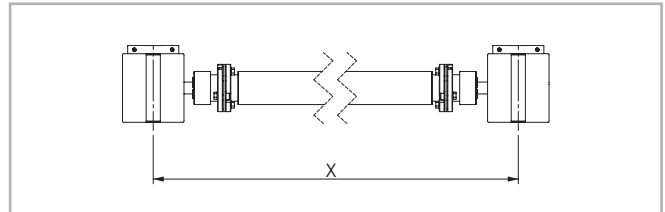
Befestigung mit Spannpratze oder Nutensteinen

Aufgrund der verwendeten Führungssysteme, die Belastungen aus allen Richtungen erlauben, können Lineareinheiten der ECO Serie in jeglicher Position montiert werden.

Bitte benutzen Sie die folgenden Befestigungsmethoden.



Abb. 12

Trägheitsmoment [g mm²] C1 + C2 · (X-Y)

| | C1 | C2 | Y | Gewicht [Kg] C1+C2 · (X-Y) | |
|-------|----------------------|----------------------|------|---------------------------------|------------|
| | [g mm ²] | [g mm ²] | [mm] | C1 [Kg] | C2 [Kg mm] |
| GK12P | 61,456 | 69 | 166 | 0,308 | 0,00056 |
| GK20P | 1.014,968 | 464 | 250 | 2,48 | 0,00148 |
| GK25P | 5.525,250 | 4.708 | 356 | 6,24 | 0,0051 |

Tab. 20

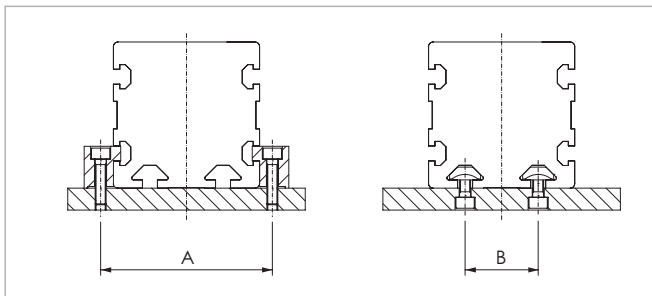
| Typ | A (mm) | B (mm) |
|---------|--------|--------|
| ECO 60 | 72 | 30 |
| ECO 80 | 94 | 40 |
| ECO 100 | 120 | 40 |

Tab. 21

Spannpratze

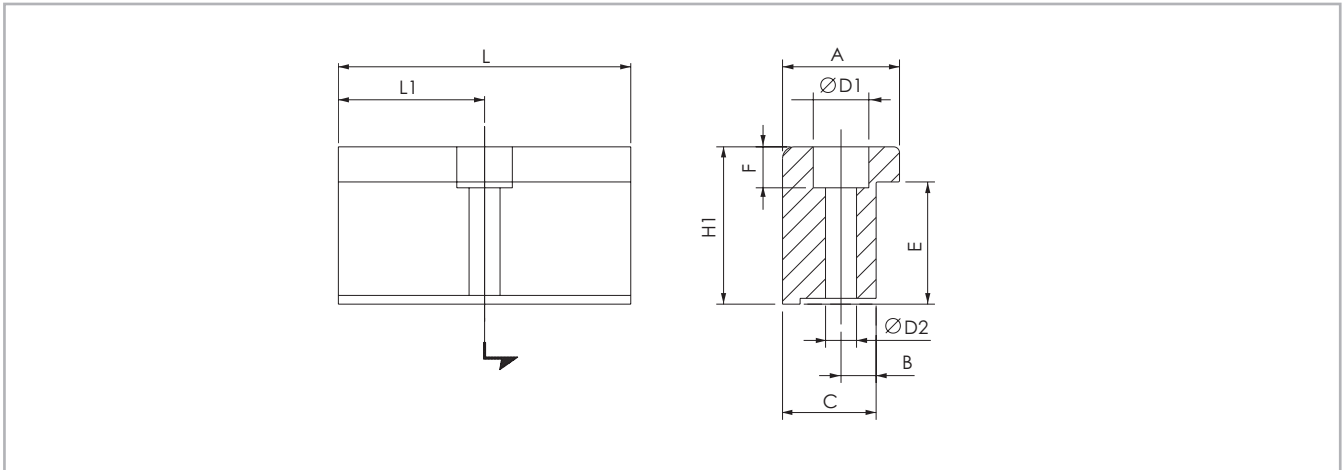

Ein Block aus eloxiertem Aluminium dient zur Befestigung von Lineareinheiten über die seitlichen Nuten am Profil.

Abb. 13

| Typ | A | H1 | B | C | E | F | D1 | D2 | L | L1 | Bestellcode |
|---------|------|------|----|----|------|------|------|------|-----|----|-------------|
| ECO 60 | 20 | 17,5 | 6 | 16 | 11,5 | 6 | 9,4 | 5,3 | 50 | 25 | 1001490 |
| ECO 80 | 20 | 20,7 | 7 | 16 | 14,7 | 7 | 11 | 6,4 | 50 | 25 | 1001491 |
| ECO 100 | 36,5 | 28,5 | 10 | 31 | 18,5 | 11,5 | 16,5 | 10,5 | 100 | 50 | 1001233 |

Tab. 22

T-Nutensteine

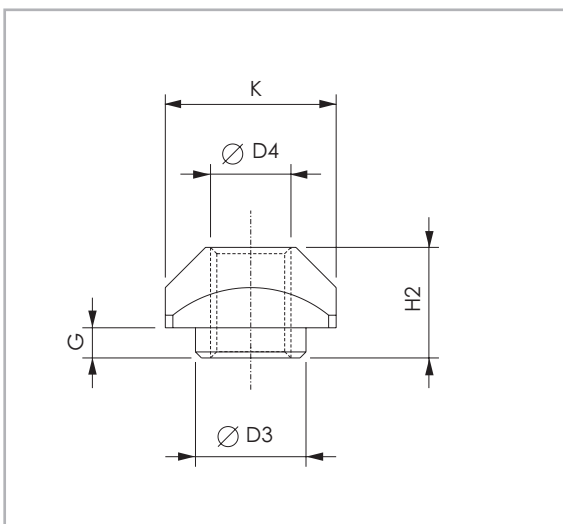

T-Nutenstein aus Stahl zur Verwendung in den Nuten am Profil.

Abb. 14

Abmessungen (mm)

| Typ | Nut | D3 | D4 | G | H2 | K | Bestellcode |
|---------|-----|-----|----|-----|-----|----|-------------|
| ECO 60 | S | 6,7 | M5 | 2,3 | 6,5 | 10 | 1000627 |
| ECO 60 | C | - | M5 | - | 5 | 10 | 1000620 |
| ECO 80 | S | 8 | M6 | 3,3 | 8,3 | 13 | 1000043 |
| ECO 80 | C | - | M6 | - | 5,8 | 13 | 1000910 |
| ECO 80 | L | - | M6 | - | 6,5 | 17 | 1000911 |
| ECO 100 | S | 11 | M8 | 3 | 11 | 17 | 1000932 |
| ECO 100 | C | - | M8 | - | 8 | 16 | 1000942 |
| ECO 100 | L | - | M8 | - | 6,5 | 17 | 1000943 |

L = Seitlich - C = Laufwagen - I = Unten

Tab. 23



Abb. 15

Näherungsschalter

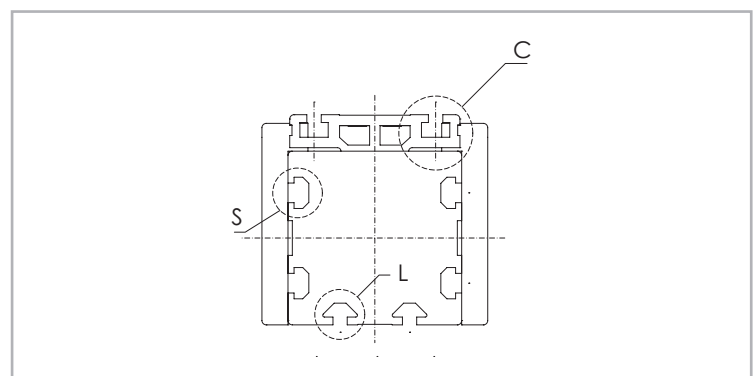

Abb. 16

Halter Näherungsschalter

Ein Block aus rot-eloxiertem Aluminium, komplett mit Nutzensteinen, dient zur Montage von induktiven Näherungsschaltern.

Schaltwinkel für Näherungsschalter

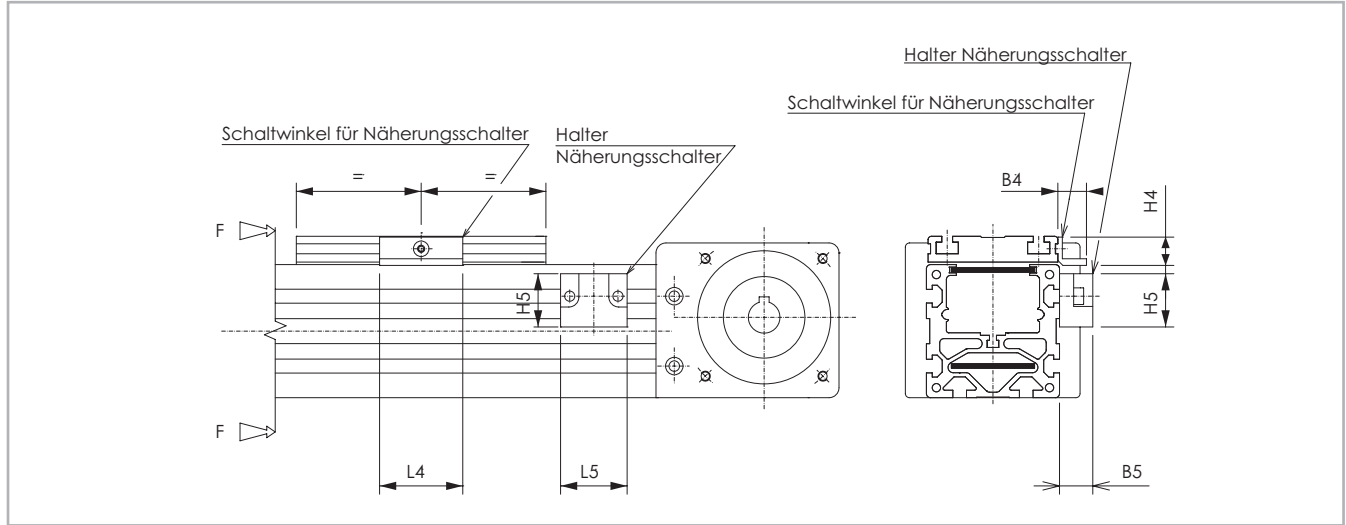
Ein verzinkter Schaltwinkel, der am Laufwagen befestigt wird, dient zum Aktivieren des Näherungsschalters.

| Typ | B4 | B5 | L4 | L5 | H4 | H5 | Für Näherungsschalter | Schaltwinkel Bestellcode | Sensorhalter Bestellcode |
|---------|------|----|----|----|----|------|-----------------------|--------------------------|--------------------------|
| ECO 60 | 9,5 | 14 | 25 | 29 | 12 | 22,5 | Ø 8 | G000268 | G000213 |
| ECO 80 | 17,2 | 20 | 50 | 40 | 17 | 32 | Ø 12 | G000267 | G000209 |
| ECO 100 | 17,2 | 20 | 50 | 40 | 17 | 32 | Ø 12 | G000267 | G000210 |

Tab. 24

Mehrachsensysteme



Häufig müssen beim Einsatz von Lineareinheiten in Mehrachsensystemen die für die Kombination notwendigen Verbindungselemente selbst konstruiert und hergestellt werden. Deshalb hat Rollon ein Kombinationssystem zur einfachen und schnellen Zusammensetzung der verschiedenen Lineareinheiten konzipiert, um so die Umsetzung vom Projekt zur fertigen

Maschine zu beschleunigen. Rollon bietet dem Kunden eine Auswahl an Montagezubehör wie Adapterplatten, Spannpratzen und Winkel, die zum Teil direkt in die Lineareinheit integriert sind, wodurch auch Montagezeiten auf ein Minimum reduziert werden.

Ein-Achsen (X)-System



A

A - Lineareinheiten: - Achse X: 1 ECO 80 SP2

Zwei-Achsen (X-Y)-System

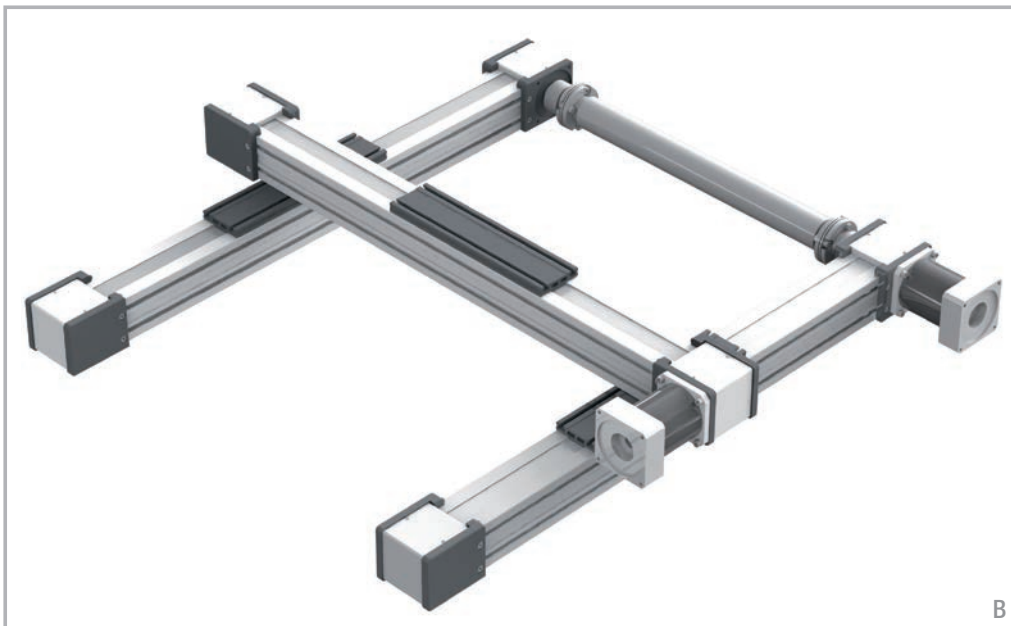

B

B - Lineareinheiten: - Achse X: 2 ECO 80 SP2 - Achse Y: 1 ECO 80 SP2

Zweiachssysteme

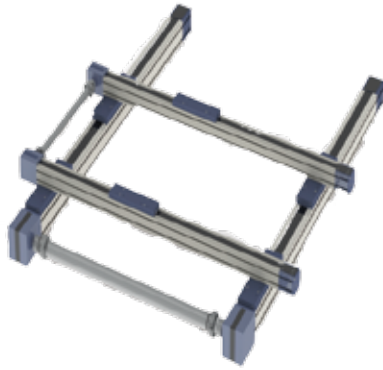

Zweiachssysteme

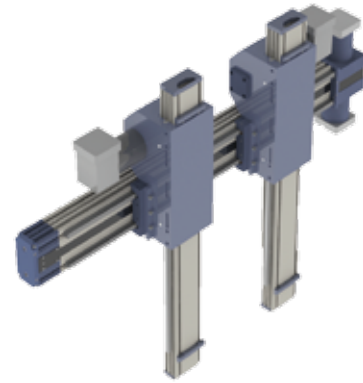

Dreiachssysteme

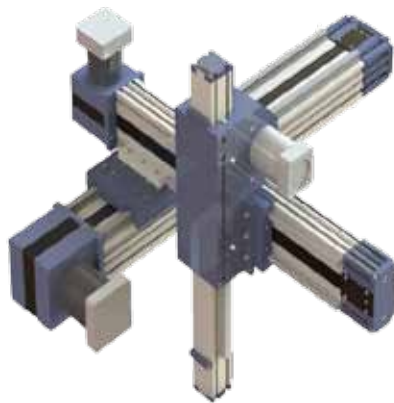

Dreiachssysteme

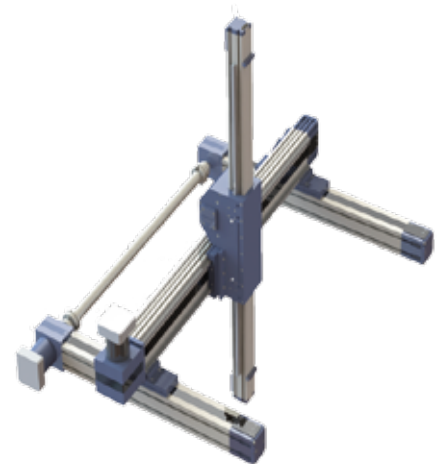

Dreiachssysteme



Dreiachssysteme

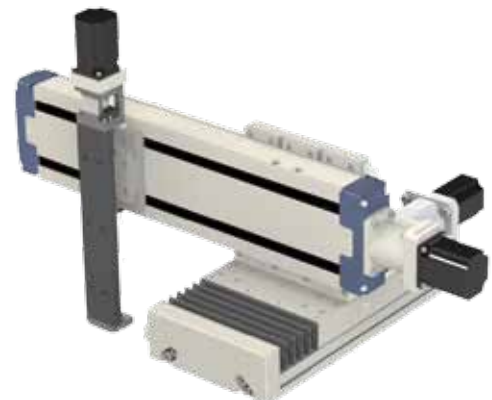

Zentrale:
TBT Technisches Büro Traffa e.K.
Theodor-Heuss-Str. 8
71336 Waiblingen
Tel.: +49 (0)7151/60424-0
Fax.: +49 (0)7151/60424-40
E-Mail: info@traffa.de
Web: www.traffa.de

NL Bayern:
TBT Technisches Büro Traffa e.K.
Schöneckerstr. 4
91522 Ansbach
Tel.: +49 (0) 981/487866-50
Fax.: +49 (0) 981/487866-55
E-Mail: mail@traffa.de
Web: www.traffa.de