

Traffa



TRAFFA
TECHNISCHES BÜRO

Elektrischer Zylinder LEY-AC-T



Innovative Antriebslösungen

Der optimale Antrieb individuell für Ihre Anforderung

AC-Servomotor-Endstufe



Versorgungsspannung [V]
200 bis 240 VAC

Motorleistung [W]
100/200/400



- Unterstütztes Feldbusprotokoll: **SSCNET III/H** (optische Hochgeschwindigkeitskommunikation, max. bidirektionale Kommunikationsgeschwindigkeit: 150 Mbps)
- Bidirektionale Kommunikationsgeschwindigkeit: **3 Mal schneller**

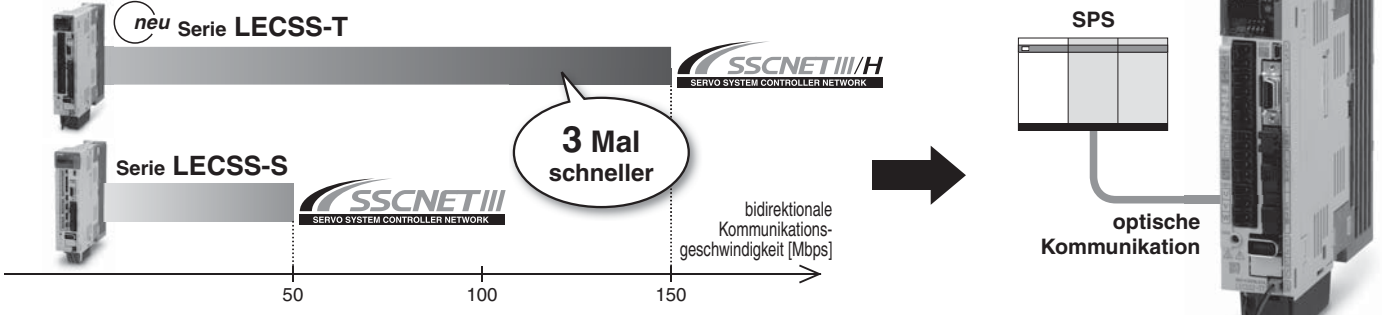

• **Produkte mit SSCNET III/H und SSCNET III sind kompatibel.**
SSCNET III/H-kompatible Produkte können zu den bestehenden SSCNET III-Systemen zur Erweiterung hinzugefügt werden. Das System (Neuinstallation der Master-SPS) muss nicht neu zusammgebaut werden.
* Die Kommunikationsgeschwindigkeit ist die von SSCNET III (50 Mbps).

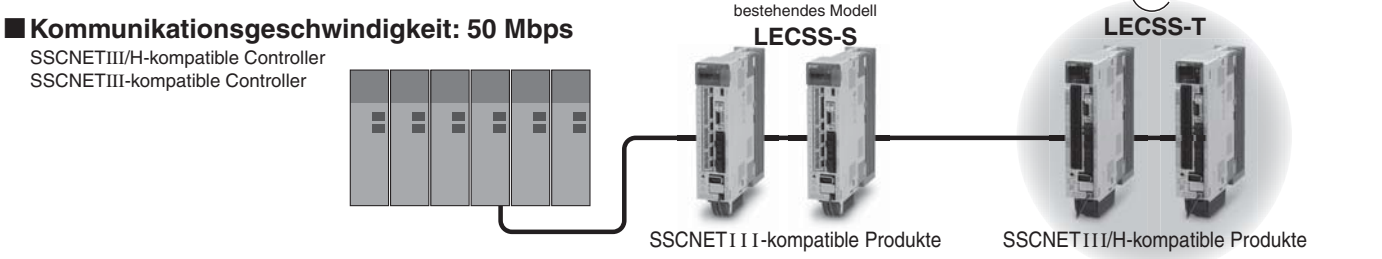

- **Verbesserte Störungsfestigkeit**
- **STO-Sicherheitsfunktion (Safe Torque Off – sicher abgeschaltetes Moment) erhältlich**
- **Steuerungs-Encoder: Absolut-Encoder 22-bit (Auflösung: 4194304 Impuls/U)**

kompatible Antriebe

Mit Gleitführung

Kugelumlaufspindel Serie LEFS

verwendbar in Reinräumen
verwendbar in Trockenräumen

Serie LEFS

Größe	max. Nutzlast [kg]	Hub [mm]
25	20	bis 600
32	45	bis 800
40	60	bis 1000

Riemen Serie LEFB

Serie LEFB

Größe	max. Nutzlast [kg]	Hub [mm]
25	5	bis 2000
32	15	bis 2500
40	25	bis 3000

Ausführung mit hoher Steifigkeit und Gleitführung

Kugelumlaufspindel Serie LEJS

verwendbar in Reinräumen
verwendbar in Trockenräumen

Serie LEJS

Größe	max. Nutzlast [kg]	Hub [mm]
40	55	bis 1200
63	85	bis 1500

Riemen Serie LEJB

Serie LEJB

Größe	max. Nutzlast [kg]	Hub [mm]
40	20	bis 2000
63	30	bis 3000

Elektrischer Zylinder

Grundausführung Serie LEY

verwendbar in Trockenräumen
staubdichte/hochwasserfeste Spezifikation (IP65)

Serie LEY

Größe	Schubkraft [N]	Hub [mm]
25	485	bis 400
32	588	bis 500
63	3343	bis 800

axiale Motorausführung Serie LEY□D

verwendbar in Trockenräumen
staubdichte/hochwasserfeste Spezifikation (IP65)

Serie LEY

Größe	Schubkraft [N]	Hub [mm]
25	485	bis 400
32	736	bis 500
63	1910	bis 800

Mit Führungsstange Serie LEYG

Serie LEYG

Größe	Schubkraft [N]	Hub [mm]
25	485	bis 300
32	588	

Mit Führungsstange/axiale Motorausführung Serie LEYG□D

Serie LEYG

Größe	Schubkraft [N]	Hub [mm]
25	485	bis 300
32	736	

Serie LECSS-T



kompatibel mit Absolutwertgeber Serie LECSS-T



vom Kunden zu stellen

Spannungsversorgung

einphasig 200 bis 240 VAC (50/60 Hz)
dreiphasig 200 bis 240 VAC (50/60 Hz)

Option Seite 24
externer Bremswiderstand
Bestell-Nr.: LEC-MR-RB-□

Motor-kabel Seite 24

Standardkabel	Robotikkabel
LE-CSM-S□□	LE-CSM-R□□

Motorbremsenkabel Seite 24

Standardkabel	Robotikkabel
LE-CSB-S□□	LE-CSB-R□□

Hauptschaltkreis Netzanschluss (Zubehör) Seite 22

Endstufe



Regelelektronik Netzanschluss (Zubehör) Seite 22

Motoranschluss (Zubehör) Seite 22

Encoderkabel Seite 24

Standardkabel	Robotikkabel
LE-CSE-S□□	LE-CSE-R□□

Option

Installationssoftware (MR Configurator2™) Seite 25*
Bestell-Nr.: LEC-MRC2E

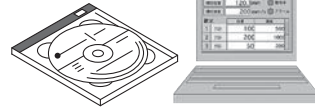

PC

USB-Kabel Seite 26
Bestell-Nr.: LEC-MR-J3USB

Option Seite 24
E/A-Stecker Seite 24
Bestell-Nr.: LE-CSNS

Option Seite 26
STO-Kabel (3 m) Seite 26
Bestell-Nr.: LEC-MR-D05UDL3M

Option Seite 24
SSCNET III Glasfaserkabel
Bestell-Nr.: LE-CSS-□

Batterie (Zubehör) Seite 26
Bestell-Nr.: (LEC-MR-BAT6V1SET)

vom Kunden zu stellen

SPS (Positioniereinheit/Bewegungs-Controller)

Spannungsversorgung für E/A-Signal 24 VDC

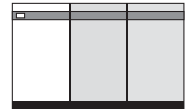

Elektrischer Antrieb Seiten 3, 5, 7, 15

Elektrischer Zylinder Serie LEY



Elektrischer Zylinder mit Führungsstange Serie LEYG



Schlittentyp Serie LEF



Ausführung mit hoher Steifigkeit und Gleitführung Serie LEJ



* Die Ausführung LECSS2-T□ kann nicht mit der Installationssoftware LEC-MR-SETUP221 verwendet werden□.

INDEX



Kompatibel mit AC-Servomotor-Endstufe



⊙ **Elektrischer Antrieb/mit Gleitführung, Kugelumlaufspindel**
Serie LEFS verwendbar in Reinräumen verwendbar in Trockenräumen

Bestellschlüssel Seite 3



⊙ **Elektrischer Antrieb/mit Gleitführung, Riemen**
Serie LEFB

Bestellschlüssel Seite 4



⊙ **Elektrischer Antrieb/Ausführung mit hoher Steifigkeit und Gleitführung, Kugelumlaufspindel**
Serie LEJS verwendbar in Reinräumen verwendbar in Trockenräumen

Bestellschlüssel Seite 5



⊙ **Elektrischer Antrieb/Ausführung mit hoher Steifigkeit und Gleitführung, Riemen**
Serie LEJB

Bestellschlüssel Seite 6

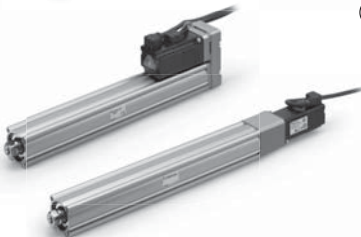

⊙ **Elektrischer Zylinder**
Serie LEY verwendbar in Trockenräumen staubdichte/tropfwasserfeste Spezifikation (IP65)

Bestellschlüssel Seite 7

Kraft-Umrechnungsdiagramm Seite 9

Technische Daten Seite 10

Abmessungen Seite 12

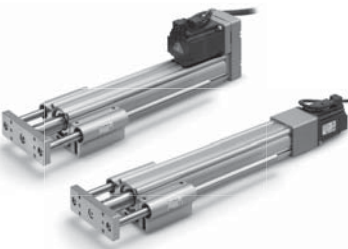

⊙ **Elektrischer Zylinder/mit Führungsstange**
Serie LEYG

Bestellschlüssel Seite 15

Kraft-Umrechnungsdiagramm Seite 17

Technische Daten Seite 18

Abmessungen Seite 19



⊙ **AC-Servomotor-Endstufe**
Serie LECSS-T

Bestellschlüssel Seite 21

Abmessungen Seite 21

Technische Daten Seite 22

Verdrahtungsbeispiel Spannungsversorgung Seite 22

Verdrahtungsbeispiel Steuerungssignal Seite 23

Optionen Seite 24

Elektrischer Zylinder

AC-Servomotor



Serie LEY

LEY25, 32, 63

Der Bestellschlüssel, das Kraft-Umrechnungsdiagramm, die technischen Daten, das Gewicht und die Abmessungen wurden geändert. Siehe WEB-Katalog für nähere Angaben.

verwendbar in Trockenräumen staubdichte/strahlwasserfeste Spezifikation (IP65)
Wenden Sie sich für Detailfragen an SMC.

Bestellschlüssel

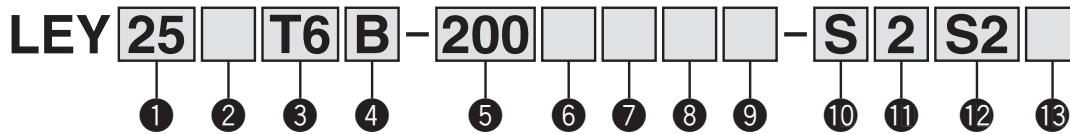

1 Größe

25
32
63

2 Motor-Einbaulage

—	Montage oben
R	rechte Seite parallel
L	linke Seite parallel
D	axial

3 Motorausführung *

Bestelloption	Ausführung	Ausgang [W]	Antriebsgröße	kompatible Endstufe
T6	AC-Servomotor (Absolut-Encoder)	100	25	LECSS2-T5
T7		200	32	LECSS2-T7
T8		400	63	LECSS2-T8

* Für die Motorausführung T6 ist das Suffix der Bestell-Nr. der kompatiblen Endstufe T5.

4 Steigung [mm]

Bestelloption	LEY25	LEY32 *1	LEY63
A	12	16 (20)	20
B	6	8 (10)	10
C	3	4 (5)	5
L	—	—	2.86 *2

*1 Die Werte in () sind die Steigung für die Ausführung mit Montage oben, rechts/links parallel. (Äquivalente Steigung inklusive Riemenübersetzung [1.25:1])

*2 Nur erhältlich für die Ausführungen mit Montage oben und die parallelen Ausführungen rechts/links. (Äquivalente Steigung inklusive Riemenübersetzung [4:7])

7 Motoroption

—	ohne
B	mit Motorbremse

* Wenn „mit Motorbremse“ für die Montageausführung von oben und die rechte/linke Parallelausführung ausgewählt wurde, wird das Motorgehäuse bei einem Hub von weniger als 30 bei Größe 25 am Ende überstehen. Achten Sie vor der Wahl eines Modells auf Interferenz mit Werkstücken.

8 Kolbenstangengewinde

—	Kolbenstangen-Innengewinde
M	Kolbenstangen-Außengewinde (1 Kolbenstangenmutter ist inbegriffen.)

5 Hub [mm]

30	30
bis	bis
800	800

* Siehe Tabelle der anwendbaren Hübe.

6 Staub-/tropfwaterfeste Ausführung (Nur für LEY63 erhältlich)

Bestelloption	LEY25/32	LEY63
—	entspricht IP4x	IP5x (staubdichte Spezifikation)
P	—	IP65 (staubdichte/strahlwasserfeste Spezifikation)/mit Lüftungsöffnungshahn

* Bei Verwendung der staubdichten/strahlwasserfesten Ausführung (IP65) müssen die Verbindungen und Schläuche korrekt an der Lüftungsöffnung angeschlossen und die Schlauchenden in einem Bereich positioniert werden, der weder Staub noch Wasser ausgesetzt ist.

* Die Verbindungen und Schläuche sind getrennt vom Kunden bereitzustellen.

Wählen Sie [verwendbarer Schlauch-Außen-Ø: min. 4, Anschlussgewinde: Rc1/8].

9 Montage *1

Bestelloption	Ausführung	Motor-Einbaulage	
		oben/parallel	axial
—	Gewindebohrung beidseitig (Standard) *2	●	●
U	Gehäuseunterseite mit Gewindebohrung	●	●
L	Fußbefestigung	●	—
F	Flansch vorne *2	● *4	●
G	Flansch hinten *2	● *5	—
D	Gabelbefestigung *3	●	—

*1 Befestigungselement wird mitgeliefert (nicht montiert).

*2 Bei Montage in horizontaler Richtung mit Flansch vorne, Flansch hinten und beidseitigen Gewindebohrungen ist der Antrieb innerhalb des folgenden Hubbereichs zu verwenden.

· LEY25: max. 200 · LEY32: max. 100 · LEY63: max. 400

*3 Bei Montage mit Gabelbefestigung den Antrieb innerhalb des folgenden Hubbereichs verwenden.

· LEY25: max. 200 · LEY32: max. 200 · LEY63: max. 300

*4 Flansch vorne ist nicht für die Serie LEY25 mit Hub 30 und Motoroption „mit Motorbremse“ verfügbar.

*5 Flansch hinten ist nicht für LEY32/63 erhältlich.

Tabelle der anwendbaren Hübe

Modell	Hub [mm]	30	50	100	150	200	250	300	350	400	450	500	600	700	800	herstellbarer Hubbereich
		●	●	●	●	●	●	●	●	●	—	—	—	—	—	
LEY25		●	●	●	●	●	●	●	●	●	—	—	—	—	—	15 bis 400
LEY32		●	●	●	●	●	●	●	●	●	●	—	—	—	—	20 bis 500
LEY63		—	—	●	—	●	—	●	—	●	—	●	●	●	●	50 bis 800

* Setzen Sie sich für die Herstellung von Zwischenhuben mit SMC in Verbindung.

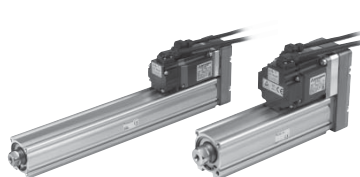

Motor-Einbaulage: oben/parallel



Motor-Einbaulage: axial

10 Kabeltyp

—	ohne Kabel
S	Standardkabel
R	Robotikkabel (flexibles Kabel)

11 Kabellänge [m]

—	ohne Kabel
2	2
5	5
A	10

12 Endstufenausführung

	kompatible Endstufe	Versorgungsspannung [V]
—	ohne Endstufe	—
S2	LECSS2-T□	200 bis 240

* Bei Wahl der Endstufenausführung ist das Kabel inbegriffen. Den Kabeltyp und die -länge auswählen.

Beispiel:

S2S2: Standardkabel (2 m) + Endstufe (LECSS2)

S2 : Standardkabel (2 m)

— : ohne Kabel und Endstufe

13 E/A-Stecker

—	ohne Stecker
H	mit Stecker

Kompatible Endstufe

Endstufenausführung	
Serie	LECSS-T
verwendbares Netzwerk	SSCNET III/H
Steuerungs-Encoder	Absolut 22-bit-Encoder
Kommunikationsfunktion	USB-Kommunikation
Versorgungsspannung [V]	200 bis 240 VAC (50/60 Hz)
Details auf Seite	Seite 21

Kraft-Umrechnungsdiagramm (Führung)

LEY25□T6 (Motor-Einbaulage: oben/parallel, axial)

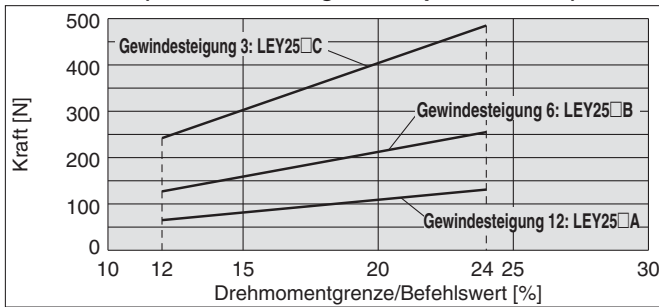

Drehmomentgrenze/Befehlswert [%]	Einschaltdauer [%]	kontinuierliche Schubzeit [min]
max. 20	100	—
24	100 (60)	— (1.5)

* 1 Die Werte in () gelten für eine in geringem Abstand montierte Endstufe.

LEY32□T7 (Motor-Einbaulage: oben/parallel)

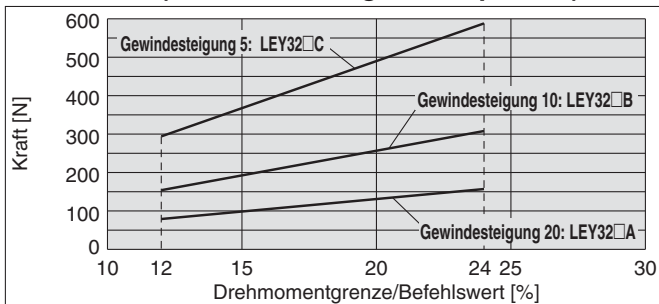

Drehmomentgrenze/Befehlswert [%]	Einschaltdauer [%]	kontinuierliche Schubzeit [min]
max. 20	100	—
24	100 (60)	— (1.5)

* 1 Die Werte in () gelten für eine in geringem Abstand montierte Endstufe.

LEY32DT7 (Motor-Einbaulage: axial)

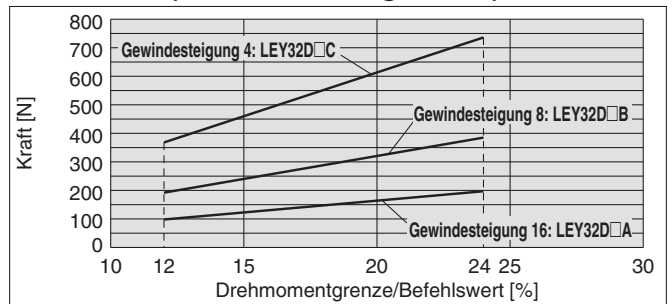

Drehmomentgrenze/Befehlswert [%]	Einschaltdauer [%]	kontinuierliche Schubzeit [min]
max. 20	100	—
24	100 (60)	— (1.5)

* 1 Die Werte in () gelten für eine in geringem Abstand montierte Endstufe.

LEY63□T8 (Motor-Einbaulage: oben/parallel, axial)

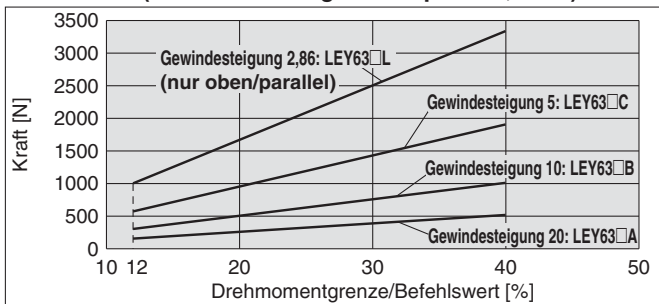

Drehmomentgrenze/Befehlswert [%]	Einschaltdauer [%]	kontinuierliche Schubzeit [min]
max. 20	100	—
24	100 (60)	— (1.5)
32	50 (30)	1.5 (0.5)
40	30 (20)	0.5 (0.16)

* 1 Die Werte in () gelten für eine in geringem Abstand montierte Endstufe.

Technische Daten

Modell		LEY25 (oben/parallel)/LEY25D (axial)			LEY32 (oben/parallel)			LEY32D (axial)				
Technische Daten Antrieb	Hub [mm] <small>Anm. 1)</small>	30, 50, 100, 150, 200, 250, 300, 350, 400			30, 50, 100, 150, 200, 250, 300, 350, 400, 450, 500			30, 50, 100, 150, 200, 250, 300, 350, 400, 450, 500				
	Nutzlast [kg]	horizontal <small>Anm. 2)</small>	18	50	50	30	60	60	30	60	60	
		vertikal	8	16	30	9	19	37	12	24	46	
	Schubkraft [N] <small>Anm. 3)</small> (Schaltpunkt: 12 bis 24%)	65 bis 131		127 bis 255	242 bis 485	79 bis 157	154 bis 308	294 bis 588	98 bis 197	192 bis 385	368 bis 736	
	<small>Anm. 3)</small> max. Geschwindigkeit [mm/s]	Hubbereich	bis 300	900	450	225	1200	600	300	1000	500	250
			305 bis 400	600	300	150						
			405 bis 500	—	—	—						
	Schubgeschwindigkeit [mm/s] <small>Anm. 5)</small>	max. 35			max. 30			max. 30				
	max. Beschleunigung/Verzögerung [mm/s ²]	5000			5000			5000				
	Positionier Wiederholgenauigkeit [mm]	±0.02			±0.02			±0.02				
Umkehrspiel [mm] <small>Anm. 6)</small>	max. 0.1			max. 0.1			max. 0.1					
Steigung [mm] (inkl. Riemenübersetzung)	12	6	3	20	10	5	16	8	4			
Stoß-/Vibrationsfestigkeit [m/s ²] <small>Anm. 7)</small>	50/20			50/20			50/20					
Funktionsweise	Kugelumlaufspindel + Riemen (LEY□) / Kugelumlaufspindel (LEY□D)			Kugelumlaufspindel + Riemen [1.25:1]			Kugelumlaufspindel					
Führungsart	Gleitbuchse (Kolbenstange)			Gleitbuchse (Kolbenstange)			Gleitbuchse (Kolbenstange)					
Betriebstemperaturbereich [°C]	5 bis 40			5 bis 40			5 bis 40					
Luftfeuchtigkeit [% RH]	max. 90 (keine Kondensation)			max. 90 (keine Kondensation)			max. 90 (keine Kondensation)					
Bedingungen für die „Regenerierungsoption“ <small>Anm. 8)</small>	horizontal	min. 8	min. 31	nicht erforderlich	min. 15	nicht erforderlich	nicht erforderlich	min. 23	nicht erforderlich	nicht erforderlich		
	vertikal	min. 3	min. 2	min. 2	min. 6	min. 7	min. 11	min. 6	min. 7	min. 12		
Motorausgang/Größe	100 W/□40			200 W/□60			200 W/□60					
Motorausführung	AC-Servomotor (200 VAC)			AC-Servomotor (200 VAC)			AC-Servomotor (200 VAC)					
Encoder	Motorausführung T6, T7: Absolut-Encoder 22-bit (Auflösung: 4194304 Impuls/U)			Motorausführung T6, T7: Absolut-Encoder 22-bit (Auflösung: 4194304 Impuls/U)			Motorausführung T6, T7: Absolut-Encoder 22-bit (Auflösung: 4194304 Impuls/U)					
Leistungsaufnahme [W] <small>Anm. 9)</small>	horizontal	45			65			65				
	vertikal	145			175			175				
Standby-Leistungsaufnahme im Betriebszustand [W] <small>Anm. 10)</small>	horizontal	2			2			2				
	vertikal	8			8			8				
max. momentane Leistungsaufnahme [W] <small>Anm. 11)</small>	445			724			724					
Ausführung <small>Anm. 12)</small>	Motorbremse			Motorbremse			Motorbremse					
Haltekraft [N]	131	255	485	157	308	588	197	385	736			
Leistungsaufnahme [W] bei 20°C <small>Anm. 13)</small>	6.3			7.9			7.9					
Nennspannung [V]	24 VDC ⁰ / _{-10%}			24 VDC ⁰ / _{-10%}			24 VDC ⁰ / _{-10%}					

- Anm. 1) Bitte setzen Sie sich für Hübe, die nicht Standard sind, mit SMC in Verbindung, da diese als Sonderbestellung gefertigt werden.
 Anm. 2) Der max. Wert der horizontalen Nutzlast. Zur Unterstützung der Last ist eine externe Führung notwendig. Die tatsächliche Nutzlast ist abhängig von der Bedingung der externen Führung. Prüfen Sie den Wert mit dem tatsächlichen Gerät.
 Anm. 3) Stellen Sie den Kräfteinstellbereich (Schaltpunkt der Endstufe) für den Schubbetrieb mit dem Drehmoment-Steuermodus usw. entsprechend des „Kraft-Umrechnungsdiagramms“ (Richtwerte) auf Seite 9 ein.
 Anm. 4) Die zulässige Geschwindigkeit ist je nach Hub unterschiedlich.
 Anm. 5) Die zulässige Aufprallgeschwindigkeit für den Schubbetrieb mit dem Drehmoment-Steuermodus usw.
 Anm. 6) Richtwert zur Behebung von Fehlern im reziproken Betrieb.
 Anm. 7) Stoßfestigkeit: Keine Fehlfunktion im Fallversuch des Antriebs in axialer Richtung und rechtwinklig zur Antriebsstange. (Der Versuch erfolgte mit dem Antrieb in Startphase.)

- Vibrationsfestigkeit: Keine Fehlfunktionen im Versuch von 45 bis 2000 Hz. Der Versuch erfolgte in axialer Richtung und rechtwinklig zur Antriebsstange. (Der Versuch erfolgte mit dem Antrieb in Startphase.)
 Anm. 8) Die Nutzlastbedingungen, die bei Höchstgeschwindigkeit die „Regenerierungsoption“ erfordern (Einschaltdauer: 100%). Bestellen Sie die Regenerierungsoption getrennt. Für nähere Angaben und Bestell-Nr. siehe **WEB-Katalog**.
 Anm. 9) Die Leistungsaufnahme (inkl. Endstufe) gilt, wenn der Antrieb in Betrieb ist.
 Anm. 10) Die Standby-Leistungsaufnahme im Betriebszustand (inkl. Endstufe) gilt, wenn der Antrieb während des Betriebs in der Einstellposition angehalten wird.
 Anm. 11) Die max. momentane Leistungsaufnahme (inkl. Endstufe) gilt, wenn der Antrieb in Betrieb ist.
 Anm. 12) Nur bei Wahl der Motoroption „mit Motorbremse“.
 Anm. 13) Addieren Sie bei Antrieben mit Motorbremse die Spannungsversorgung für die Motorbremse.

Gewicht

Produktgewicht

Serie		LEY25□ (Motor-Einbaulage: oben/parallel)									LEY32□ (Motor-Einbaulage: oben/parallel)										
Hub [mm]		30	50	100	150	200	250	300	350	400	30	50	100	150	200	250	300	350	400	450	500
Motorausf.	Absolut-Encoder	1.4	1.5	1.6	1.9	2.0	2.2	2.4	2.6	2.7	2.3	2.4	2.7	3.2	3.5	3.8	4.1	4.3	4.6	4.9	5.2
	Absolut-Encoder	1.4	1.5	1.6	1.9	2.1	2.2	2.4	2.6	2.8	2.4	2.5	2.8	3.2	3.5	3.8	4.1	4.4	4.6	4.9	5.2

Zusatzgewicht

Größe		25	32
Motorbremse	Absolut-Encoder	0.3	0.4
Kolbenstangen-Außengewinde	Außengewinde	0.03	0.03
	Mutter	0.02	0.02
Fuß (2 Sets inkl. Befestigungsschraube)		0.08	0.14
Flansch vorne (inkl. Befestigungsschraube)		0.17	0.20
Flansch hinten (inkl. Befestigungsschraube)		0.17	0.20
Gabelbefestigung (inkl. Bolzen, Sicherungsring und Befestigungsschraube)		0.16	0.22

Technische Daten

Modell		LEY63□ (oben/parallel)				LEY63D□ (axial)				
Technische Daten Antrieb	Hub [mm] ^{Anm. 1)}	100, 200, 300, 400, 500, 600, 700, 800								
	Nutzlast [kg]	horizontal ^{Anm. 2)}	40	70	80	200	40	70	80	
		vertikal	19	38	72	115	19	38	72	
	Schubkraft [N] ^{Anm. 3)} (Schaltpunkt: 12 bis 40%)		156 bis 521	304 bis 1012	573 bis 1910	1003 bis 3343	156 bis 521	304 bis 1012	573 bis 1910	
	max. Geschwindigkeit [mm/s]	Hubbereich	bis 500	1000	500	250	70	1000	500	250
			505 bis 600	800	400	200		800	400	200
			605 bis 700	600	300	150		600	300	150
			705 bis 800	500	250	125		500	250	125
	Schubgeschwindigkeit [mm/s] ^{Anm. 5)}		max. 30							
	max. Beschleunigung/Verzögerung [mm/s ²]		5000				3000			
	Positionier Wiederholgenauigkeit [mm]		±0.02							
	Umkehrspiel [mm] ^{Anm. 6)}		max. 0.1							
	Antriebsspindel [mm] (inkl. Riemenübersetzung)		20	10	5	5 (2.86)	20	10	5	
	Stoß-/Vibrationsfestigkeit [m/s ²] ^{Anm. 7)}		50/20							
Funktionsweise		Kugelumlaufspindel + Riemen			Kugelumlaufspindel + Riemen (Riemenübersetzung 4:7)	Kugelumlaufspindel				
Führungsart		Gleitbuchse (Kolbenstange)								
Betriebstemperaturbereich [°C]		5 bis 40								
Luftfeuchtigkeit [% RH]		max. 90 (keine Kondensation)								
Bedingungen für die „Regenerierungsoption“ [kg]	horizontal	nicht erforderlich	nicht erforderlich	nicht erforderlich	nicht erforderlich	nicht erforderlich	nicht erforderlich	nicht erforderlich		
	vertikal	min. 2	min. 5	min. 12	min. 46	min. 2	min. 5	min. 12		
Motorausgang/Größe		400 W/□60								
Motorausführung		AC-Servomotor (200 VAC)								
Encoder		Motorausführung T8: Absolut-Encoder 22-bit (Auflösung: 4194304 Impuls/U)								
Leistungsaufnahme [W] ^{Anm. 9)}	horizontal	210								
	vertikal	230								
Standby-Leistungsaufnahme im Betriebszustand [W] ^{Anm. 10)}	horizontal	2								
	vertikal	18								
max. momentane Leistungsaufnahme [W] ^{Anm. 11)}		1275								
Ausführung ^{Anm. 12)}		Motorbremse								
Haltekraft [N]		313	607	1146	2006	313	607	1146		
Leistungsaufnahme [W] bei 20°C ^{Anm. 13)}		7.9								
Nennspannung [V]		24 VDC ⁰ _{-10%}								

- Anm. 1) Bitte setzen Sie sich für Hübe, die nicht Standard sind, mit SMC in Verbindung, da diese als Sonderbestellung gefertigt werden.
- Anm. 2) Der max. Wert der horizontalen Nutzlast. Zur Unterstützung der Last ist eine externe Führung notwendig. Die tatsächliche Nutzlast ist abhängig von der Bedingung der externen Führung. Prüfen Sie den Wert mit dem tatsächlichen Gerät.
- Anm. 3) Stellen Sie den Krafeinstellbereich (Schaltpunkt der Endstufe) für den Schubbetrieb mit dem Drehmoment-Steuermodus usw. entsprechend des „Kraft-Umrechnungsdiagramms“ (Richtwerte) auf Seite 9 ein.
- Anm. 4) Die zulässige Geschwindigkeit ist je nach Hub unterschiedlich.
- Anm. 5) Die zulässige Aufprallgeschwindigkeit für den Schubbetrieb mit dem Drehmoment-Steuermodus usw.
- Anm. 6) Richtwert zur Behebung von Fehlern im reziproken Betrieb.
- Anm. 7) Stoßfestigkeit: Keine Fehlfunktion im Fallversuch des Antriebs in axialer Richtung und rechtwinklig zur Antriebsspindel. (Der Versuch erfolgte mit dem Antrieb in Startphase.)
Vibrationsfestigkeit: Keine Fehlfunktionen im Versuch von 45 bis 2000 Hz. Der Versuch erfolgte in axialer Richtung und rechtwinklig zur Antriebsspindel. (Der Versuch erfolgte mit dem Antrieb in Startphase.)
- Anm. 8) Die Nutzlastbedingungen, die bei Höchstgeschwindigkeit die „Regenerierungsoption“ erfordern (Einschaltdauer: 100%).
Bestellen Sie die Regenerierungsoption getrennt. Für nähere Angaben und Bestell-Nr. siehe **WEB-Katalog**.
- Anm. 9) Die Leistungsaufnahme (inkl. Endstufe) gilt, wenn der Antrieb in Betrieb ist.
- Anm. 10) Die Standby-Leistungsaufnahme im Betriebszustand (inkl. Endstufe) gilt, wenn der Antrieb während des Betriebs in der Einstellposition angehalten wird.
- Anm. 11) Die max. momentane Leistungsaufnahme (inkl. Endstufe) gilt, wenn der Antrieb in Betrieb ist.
- Anm. 12) Nur bei Wahl der Motoroption „mit Motorbremse“.
- Anm. 13) Addieren Sie bei Antrieben mit Motorbremse die Spannungsversorgung für die Motorbremse.

Gewicht

Produktgewicht

Serie		LEY63□ (Motor-Einbaulage: oben/parallel)							
Hub [mm]		100	200	300	400	500	600	700	800
Motorausf.	Absolut-Encoder	5.4	6.6	8.3	9.4	10.5	12.2	13.4	14.5

Serie		LEY63D□ (Motor-Einbaulage: axial)							
Hub [mm]		100	200	300	400	500	600	700	800
Motorausf.	Absolut-Encoder	5.6	6.7	8.4	9.6	10.7	12.4	13.5	14.7

Zusatzgewicht

Größe		63
Motorbremse	Absolut-Encoder	0.4
Kolbenstangen-Außengewinde	Mutter	0.12
Fuß (2 Sets inkl. Befestigungsschraube)		0.26
Flansch vorne (inkl. Befestigungsschraube)		0.51
Gabelbefestigung (inkl. Bolzen, Sicherungsring und Befestigungsschraube)		0.58

Abmessungen: Motor oben/parallel

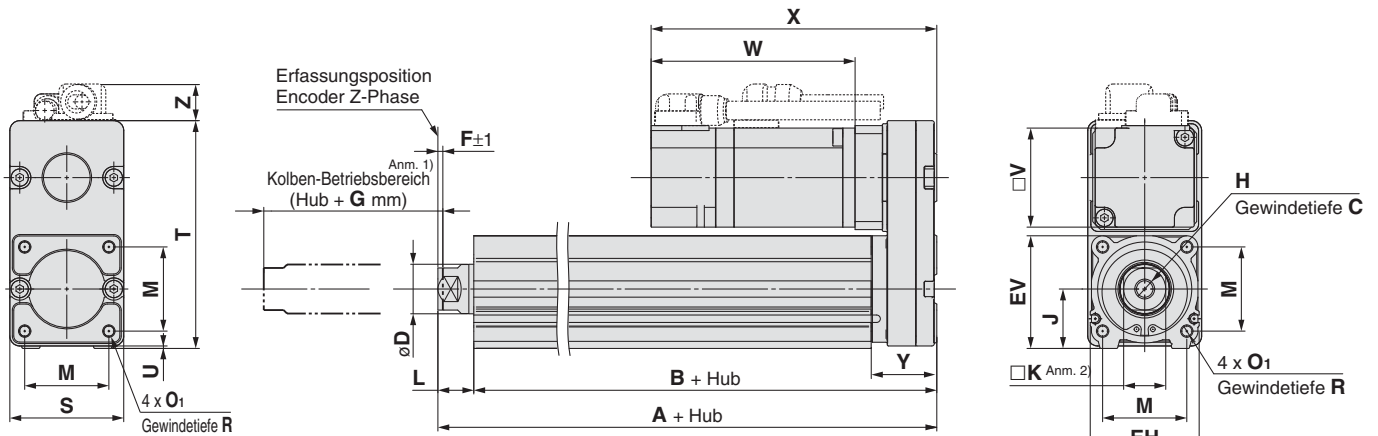

Anm. 1) Bereich, innerhalb dessen sich der Kolben bewegen kann. Stellen Sie sicher, dass das am Kolben angebrachte Werkstück nicht die Werkstücke und Anlagen im Umfeld des Kolbens behindert.

Anm. 2) Die Richtung der Schlüsselweite des Kolbenstangenendes (□K) ist je nach Produkt unterschiedlich.

Größe	Hubbereich [mm]	A	B	C	D	EH	EV	F	G	H	J	K	L	M	O ₁
25	15 bis 100	130.5	116	13	20	44	45.5	2	4	M8 x 1.25	24	17	14.5	34	M5 x 0.8
	105 bis 400	155.5	141												
32	20 bis 100	148.5	130	13	25	51	56.5	2	4	M8 x 1.25	31	22	18.5	40	M6 x 1.0
	105 bis 500	178.5	160												
63	bis 200	192.6	155.2	21	40	76	82	4	8	M16 x 2	44	36	37.4	60	M8 x 1.25
	205 bis 500	227.6	190.2												
	505 bis 800	262.6	225.2												

Größe	Hubbereich [mm]	R	S	T	U	Y	V	ohne Motorbremse			mit Motorbremse		
								W	X	Z	W	X	Z
25	15 bis 100	8	46	92	1	26.5	40	82.4	115.4	14.1	123	156	15.8
	105 bis 400												
32	20 bis 100	10	60	118	1	34	60	76.6	116.6	17.1	113.4	153.4	17.1
	105 bis 500												
63	bis 200	16	80	146	4	32.2	60	98.3	138.3	15.6 (16.6)	135.1	175.1	15.6 (16.6)
	205 bis 500												
	505 bis 800												

**Motor linke Seite parallele Ausführung: LEY32 L
25
63**

**Motor rechte Seite parallele Ausführung: LEY32 R
25
63**

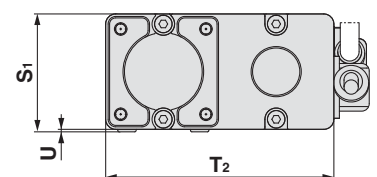
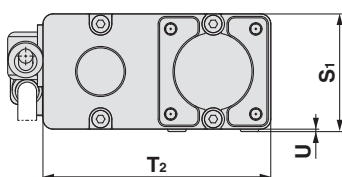
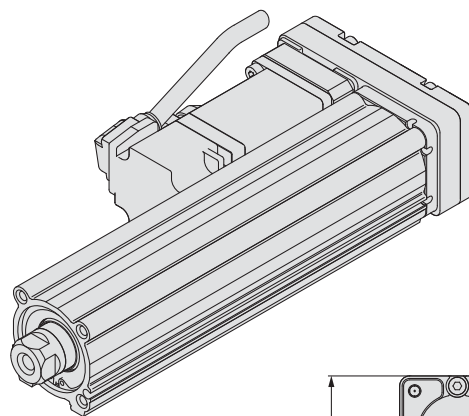
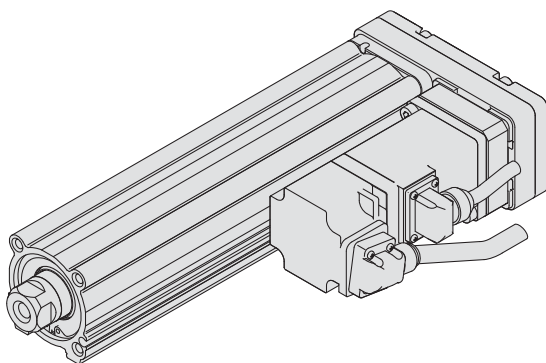

Größe	S ₁	T ₂	U
25	47	91	1
32	61	117	1
63	84	142	4

Anm.) Wenn der Motor auf der linken oder rechten Seite parallel montiert wird, ist die Signalgebernur auf der Seite, auf der der Motor montiert wurde, versteckt.

Abmessungen: axialer Motor

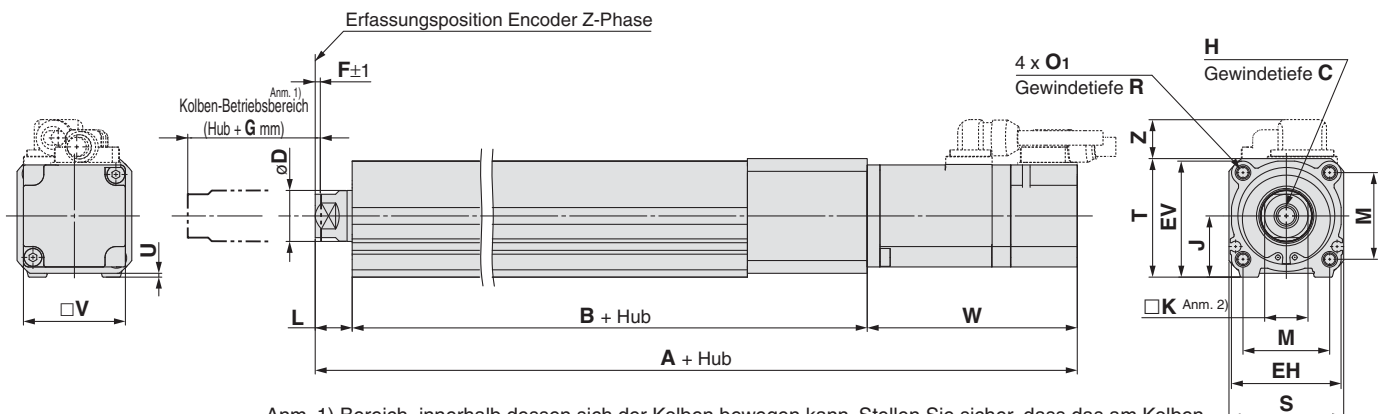

Anm. 1) Bereich, innerhalb dessen sich der Kolben bewegen kann. Stellen Sie sicher, dass das am Kolben angebrachte Werkstück nicht die Werkstücke und Anlagen im Umfeld des Kolbens behindert.

Anm. 2) Die Richtung der Schlüsselweite des Kolbenstangenendes (□K) ist je nach Produkt unterschiedlich.

Größe	Hubbereich [mm]	C	D	EH	EV	F	G	H	J	K	L	M	O ₁	R	S
25	15 bis 100	13	20	44	45.5	2	4	M8 x 1.25	24	17	14.5	34	M5 x 0.8	8	45
	105 bis 400	13	25	51	56.5	2	4	M8 x 1.25	31	22	18.5	40	M6 x 1.0	10	60
63	bis 200	21	40	76	82	4	8	M16 x 2	44	36	37.4	60	M8 x 1.25	16	78
	205 bis 500														
	505 bis 800														

Größe	Hubbereich [mm]	T	U	B	V	ohne Motorbremse			mit Motorbremse		
						A	W	Z	A	W	Z
25	15 bis 100	46.5	1.5	136.5	40	233.4	82.4	14.6	274	123	16.3
	105 bis 400					258.4			299		
32	20 bis 100	61	1	156	60	251.1	76.6	17.1	287.9	113.4	17.1
	105 bis 500			186					317.9		
63	bis 200	83	5	190.7	60	326.4	98.3	8.1	363.2	135.1	8.1
	205 bis 500			225.7					398.2		
	505 bis 800			260.7					396.4		

Kolbenstangen-Außengewinde: LEY32 B - M
25 A
63 C

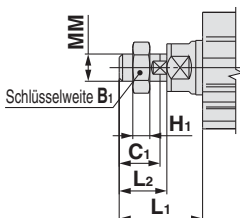

* Siehe **WEB-Katalog** für nähere Angaben zur Kolbenstangenmutter und zum Befestigungselement.

Anm.) Siehe „Sicherheitshinweise zur Montage“ im **WEB-Katalog**, wenn Befestigungen am Kolbenstangenende (z. B. Gabelgelenk) oder Werkstücke montiert werden.

Größe	B ₁	C ₁	H ₁	L ₁ *	L ₂	MM
25	22	20.5	8	38	23.5	M14 x 1.5
32	22	20.5	8	42.0	23.5	M14 x 1.5
63	27	26	11	76.4	39	M18 x 1.5

* Die L₁-Abmessung ist, wenn sich die Einheit in der ersten Erfassungsposition der Z-Phase befindet. Auf dieser Position, 2 mm am Ende (Größe 25, 32) und 4 mm am Ende (Größe 63).

AC-Servomotor-Endstufe Absolut-Encoder



Serie LECSS-T

(SSCNET III/H Ausführung)



Bestellschlüssel

Endstufe

LECSS2-T5

Endstufenausführung

S	SSCNET III/H-Ausführung (Für Absolut-Encoder)
----------	--

Versorgungsspannung

2	200 bis 240 VAC, 50/60 Hz
----------	---------------------------

kompatible Motorausführung

Bestelloption	Ausführung	Leistung	Encoder
T5	AC-Servomotor (T6)	100 W	Absolut
T7	AC-Servomotor (T7)	200 W	
T8	AC-Servomotor (T8)	400 W	

Abmessungen

LECSS2-T□

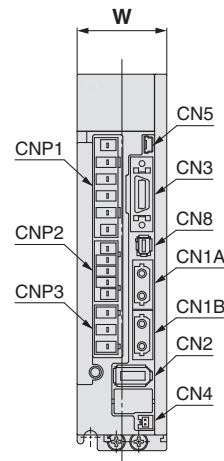
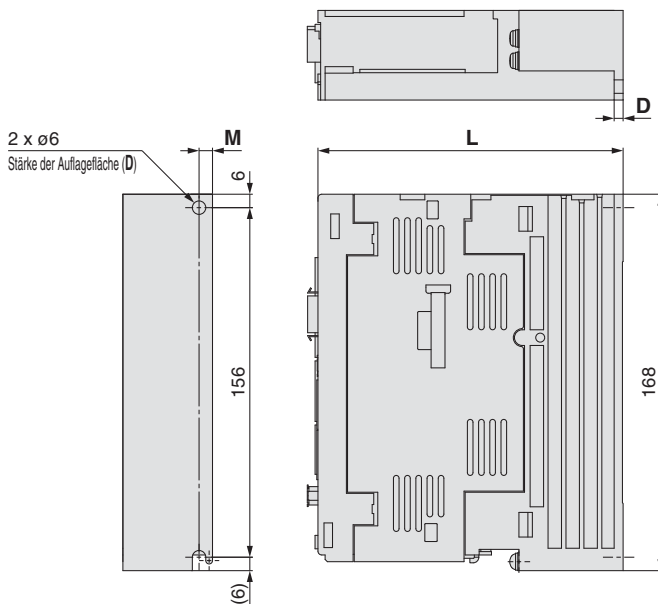

Steckerbezeichnung	Beschreibung
CN1A	Eingangs-Stecker für SSCNET III/H
CN1B	Ausgangs-Stecker für SSCNET III/H
CN2	Encoder-Stecker
CN3	E/A-Signalstecker
CN4	Batteriestecker
CN5	USB-Kommunikationsstecker
CN8	STO-Eingangssignalstecker
CNP1	Spannungsversorgungsstecker Hauptschaltkreis
CNP2	Spannungsversorgungsstecker Regelelektronik
CNP3	Servomotor-Spannungsstecker

Abmessungen

Modell	W	L	D	M
LECSS2-T5	40	135	4	6
LECSS2-T7		170	5	
LECSS2-T8				

Technische Daten

Modell		LECSS2-T5	LECSS2-T7	LECSS2-T8
kompatible Motorleistung [W]		100	200	400
kompatibler Encoder		Absolut-Encoder 22-bit (Auflösung: 4194304 Impuls/U)		
Hauptspannungsversorgung	Spannung [V]	dreiphasig 200 bis 240 VAC (50/60 Hz), einphasig 200 bis 240 VAC (50/60 Hz)		
	zulässige Spannungsschwankung [V]	dreiphasig 170 bis 264 VAC (50/60 Hz), einphasig 170 bis 264 VAC (50/60 Hz)		
	Nennstrom [A]	0.9	1.5	2.6
SteuerungsSpannungsversorgung	Steuerungs-Spannungsversorgung [V]	einphasig 200 bis 240 VAC (50/60 Hz)		
	zulässige Spannungsschwankung [V]	einphasig 170 bis 264 VAC		
	Nennstrom [A]	0.2		
unterstütztes Feldbusprotokoll		SSCNET II/H (optische Hochgeschwindigkeitskommunikation)		
Kommunikationsfunktion		USB-Kommunikation		
Betriebstemperaturbereich [°C]		0 bis 55 (kein Gefrieren)		
Luftfeuchtigkeit [% RH]		max. 90 (keine Kondensation)		
Lagertemperaturbereich [°C]		-20 bis 65 (kein Gefrieren)		
Lager-Luftfeuchtigkeit [%RH]		max. 90 (keine Kondensation)		
Isolationswiderstand [MΩ]		zwischen Gehäuse und SG: 10 (500 VDC)		
Gewicht [g]		800		1000

Verdrahtungsbeispiel Spannungsversorgung: LECSS2-T□

Für einphasig 200 VAC

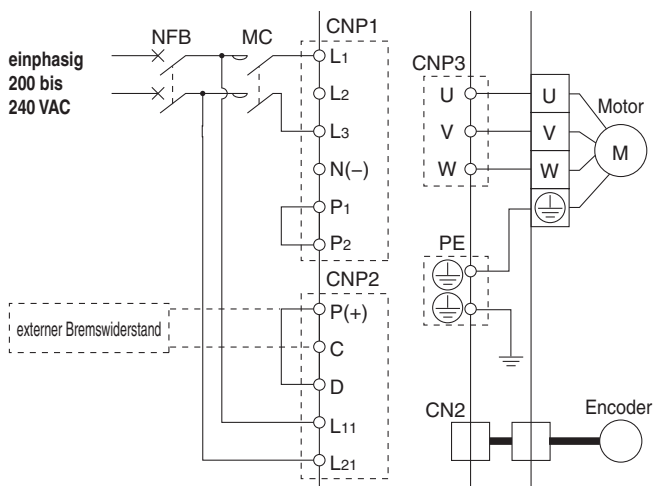

Für dreiphasig 200 VAC

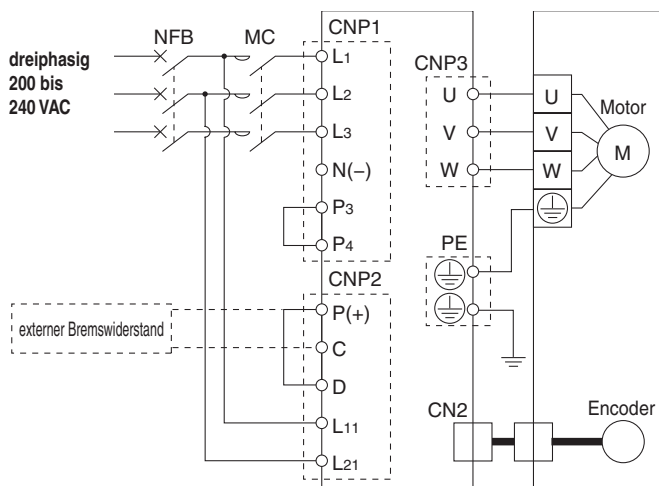

Anm.) Bei einphasig, 200 bis 240 VAC, muss die Spannungsversorgung an die Klemmen L1 und L3 angeschlossen werden. Ohne Anschluss bleibt die Klemme L2.

Spannungsversorgungsstecker Hauptschaltkreis: CNP1 * Zubehör

Anschlussbezeichnung	Funktion	Details
L1	Hauptschaltkreis Spannungsversorgung	Die Spannungsversorgung des Haupt-Schaltkreises anschließen. LECSS2: einphasig 200 bis 240 VAC, 50/60 Hz Anschlussklemme: L1,L3 dreiphasig 200 bis 240 VAC, 50/60 Hz Anschlussklemme: L1,L2,L3
L2		
L3		
N(-)	Nicht anschließen.	
P3	Anschluss zwischen P3 und P4. (Zum Zeitpunkt der Lieferung angeschlossen.)	
P4		

Spannungsversorgungsstecker Regelelektronik: CNP2 * Zubehör

Anschlussbezeichnung	Funktion	Details
P(+)	Regenerierungsoption	Anschluss zwischen P(+) und D. (Zum Zeitpunkt der Lieferung angeschlossen.) * Ist für die „Modellauswahl“ der externe Bremswiderstand erforderlich, an diese Klemme anschließen.
C		
D		
L11	Regelelektronik Spannungsversorgung	Die Spannungsversorgung des Hauptschaltkreises anschließen. LECSS2: einphasig 200 bis 240 VAC, 50/60 Hz Anschlussklemme: L11,L21 dreiphasig 200 bis 240 VAC, 50/60 Hz Anschlussklemme: L11,L21
L21		

Motorstecker: CNP3 * Zubehör

Anschlussbezeichnung	Funktion	Details
U	Servomotorleistung (U)	Anschluss an Motorkabel (U, V, W)
V	Servomotorleistung [V]	
W	Servomotorleistung [W]	

LECSS2-T□ Beispiel Vorderansicht

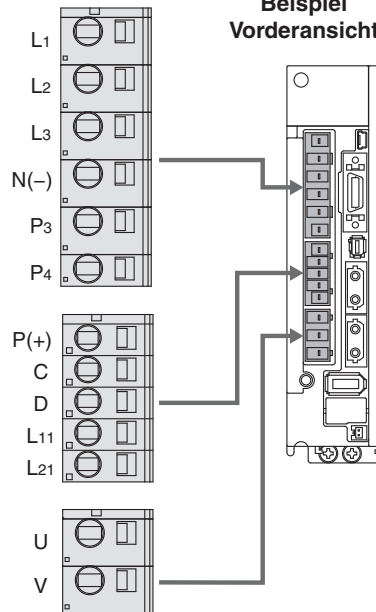

Verdrahtungsbeispiel Steuerungssignal: LECSS2-T□ (NPN-Darstellung)

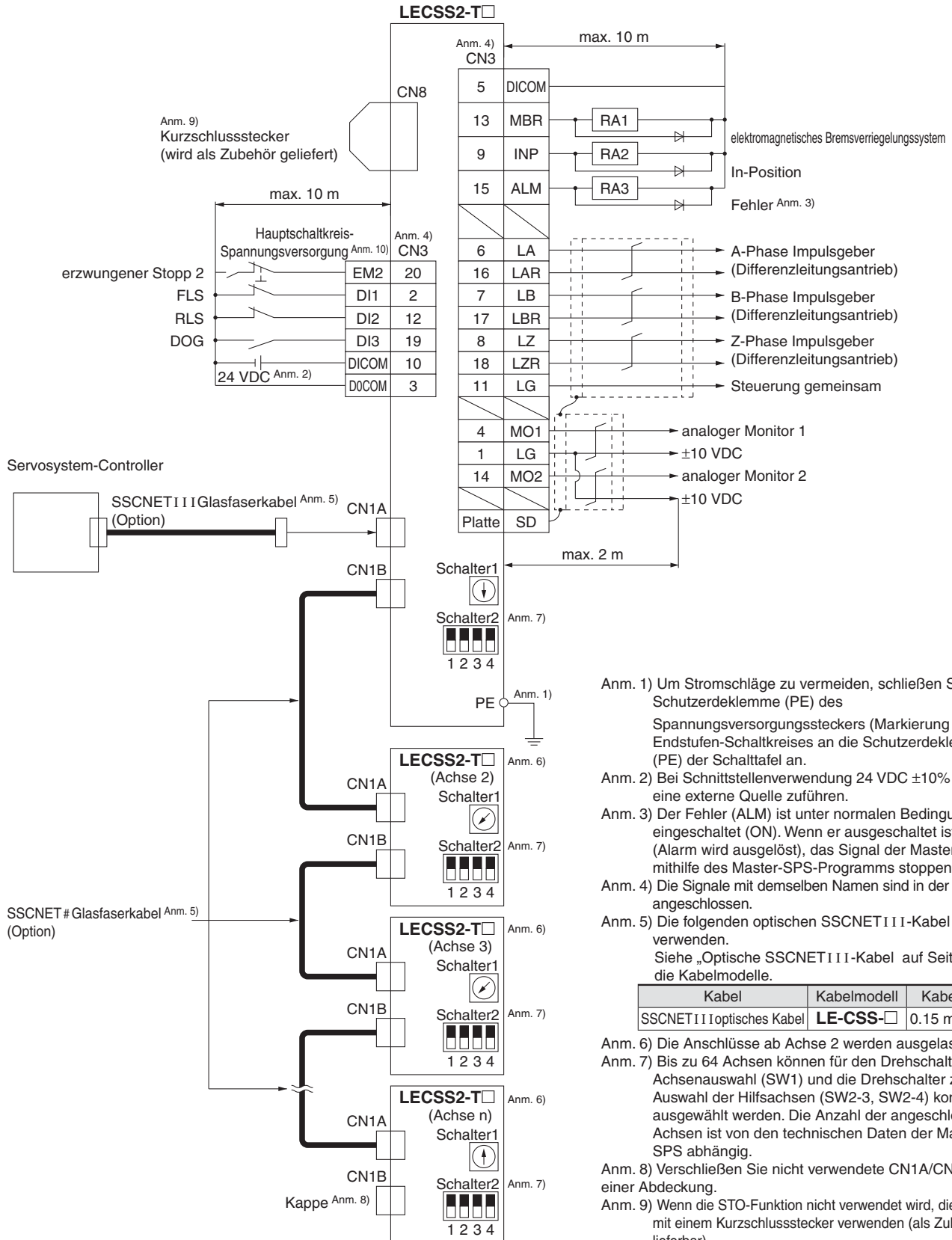

- Anm. 1) Um Stromschläge zu vermeiden, schließen Sie die Schutzerdklemme (PE) des Spannungsversorgungssteckers (Markierung ⊕) des Endstufen-Schaltkreises an die Schutzerdklemme (PE) der Schalttafel an.
- Anm. 2) Bei Schnittstellenverwendung 24 VDC ±10% über eine externe Quelle zuführen.
- Anm. 3) Der Fehler (ALM) ist unter normalen Bedingungen eingeschaltet (ON). Wenn er ausgeschaltet ist (OFF) (Alarm wird ausgelöst), das Signal der Master-SPS mithilfe des Master-SPS-Programms stoppen.
- Anm. 4) Die Signale mit demselben Namen sind in der Endstufe angeschlossen.
- Anm. 5) Die folgenden optischen SSCNET I I I I-Kabel verwenden. Siehe „Optische SSCNET I I I I-Kabel“ auf Seite 24 für die Kabelmodelle.

Kabel	Kabelmodell	Kabellänge
SSCNET I I I I optisches Kabel	LE-CSS-□	0.15 m bis 3 m

- Anm. 6) Die Anschlüsse ab Achse 2 werden ausgelassen.
- Anm. 7) Bis zu 64 Achsen können für den Drehschalter zur Achsenauswahl (SW1) und die Drehschalter zur Auswahl der Hilfsachsen (SW2-3, SW2-4) kombiniert ausgewählt werden. Die Anzahl der angeschlossenen Achsen ist von den technischen Daten der Master-SPS abhängig.
- Anm. 8) Verschließen Sie nicht verwendete CN1A/CN1B mit einer Abdeckung.
- Anm. 9) Wenn die STO-Funktion nicht verwendet wird, die Endstufe mit einem Kurzschlussstecker verwenden (als Zubehör lieferbar).
- Anm. 10) Den Schaltkreis derart konfigurieren, dass EM2 ausgeschaltet wird, wenn die Spannungsversorgung des Hauptschaltkreises unterbrochen wird, um einen unerwarteten Neustart der Endstufe zu vermeiden.

Optionen

Motorkabel, Motorbremsenkabel, Encoderkabel (LECS□ gemeinsam)

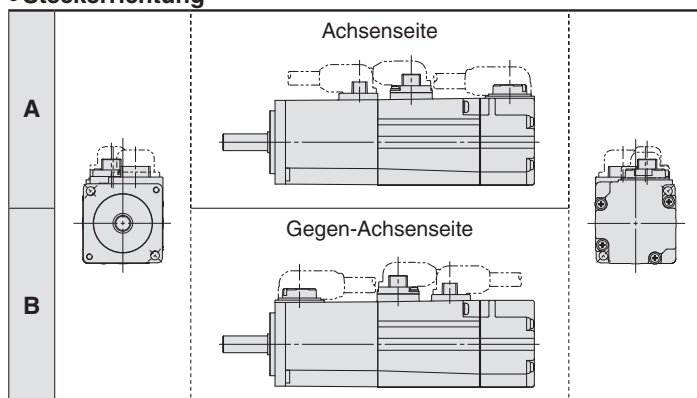
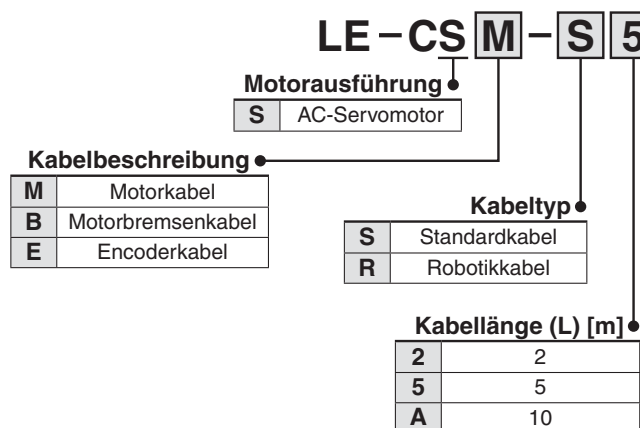

LE-CSM-□□: Motorkabel

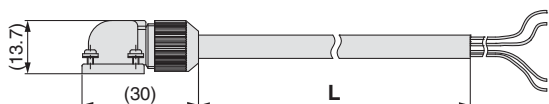

LE-CSB-□□: Motorbremsenkabel

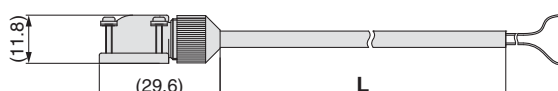

LE-CSE-□□: Encoderkabel



* LE-CSM-S□□ ist MR-PWS1CBL□M-A□-L, hergestellt von Mitsubishi Electric.
 LE-CSB-S□□ ist MR-BKS1CBL□M-A□-L, hergestellt von Mitsubishi Electric.
 LE-CSE-S□□ ist MR-J3ENCBL□M-A□-L, hergestellt von Mitsubishi Electric.
 LE-CSM-R□□ ist MR-PWS1CBL□M-A□-H, hergestellt von Mitsubishi Electric.
 LE-CSB-R□□ ist MR-BKS1CBL□M-A□-H, hergestellt von Mitsubishi Electric.
 LE-CSE-R□□ ist MR-J3ENCBL□M-A□-H, hergestellt von Mitsubishi Electric.

E/A-Stecker

LE - CSN A

Endstufenausführung

A	LECSA□, LECS□
B	LECSB□
S	LECSS□-S□, LECSS2-T□

LE-CSNA

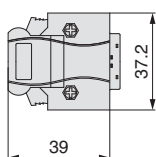

LE-CSNB

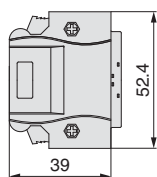

LE-CSNS

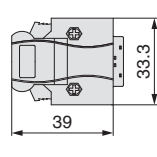

* LE-CSNA: 10126-3000PE (Stecker)/10326-52F0-008 (Gehäuseset) hergestellt von 3M oder entsprechendes Produkt.
 LE-CSNB: 10150-3000PE (Stecker)/10350-52F0-008 (Gehäuseset) hergestellt von 3M oder entsprechendes Produkt.
 LE-CSNS: 10120-3000PE (Stecker)/10320-52F0-008 (Gehäuseset) hergestellt von 3M oder entsprechendes Produkt.
 * Leiterquerschnitt: AWG24 bis 30

SSCNET III optisches Kabel (LECSS□-S□, LECSS2-T□)

LE - CSS - 1

Motorausführung
S AC-Servomotor

Kabelbeschreibung
S SSCNET III optisches Kabel

Kabellänge

L	0.15 m
K	0.3 m
J	0.5 m
1	1 m
3	3 m

* LE-CSS-□ ist MR-J3BUS□M, hergestellt von Mitsubishi Electric Corporation.

Externer Bremswiderstand (LECS□ gemeinsam)

LEC - MR - RB - 12

Externer Bremswiderstand

032	zulässige Regenerierungsleistung 30 W
12	zulässige Regenerierungsleistung 100 W

* Bestätigen Sie die den zu verwendenden externen Bremswiderstand in der „Modellauswahl“.

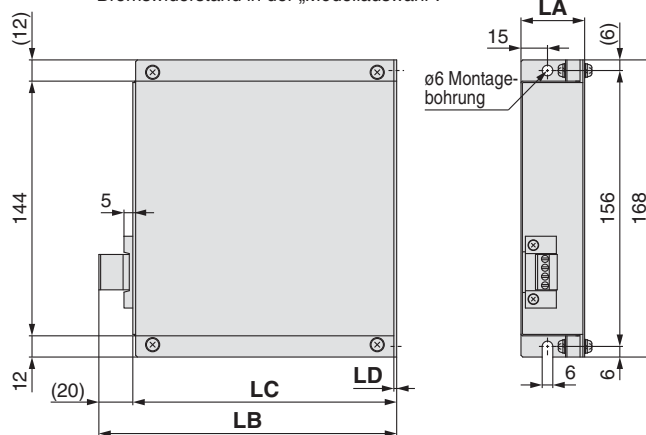

Abmessungen [mm]

Modell	LA	LB	LC	LD
LEC-MR-RB-032	30	119	99	1.6
LEC-MR-RB-12	40	169	149	2

* MR-RB□ hergestellt von Mitsubishi Electric.

Serie LECSS-T

Optionen

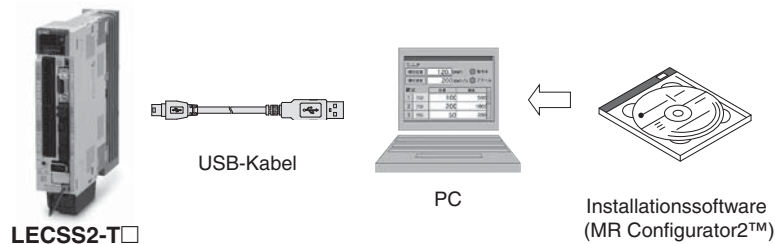

Einstellsoftware (MR Configurator2™) (LECSA, LECSB, LECSA, LECSS gemeinsam)

LEC-MRC2 E

Anzeigesprache

—	japanische Version
E	englische Version
C	chinesische Version

* SW1DNC-MRC2-□ hergestellt von Mitsubishi Electric Corporation.
 Informationen zur Betriebsumgebung und Aktualisierungen finden Sie auf der Webseite von Mitsubishi Electric.
 MR Configurator2™ ist eine registrierte Handelsmarke der Mitsubishi Electric Corporation.

Einstellung, Motoranzeige, Diagnose, Parameter lesen/schreiben und Testbetrieb können über einen PC erfolgen.

Kompatibler PC

Verwenden Sie bei Verwendung der Einstellsoftware (MR Configurator2™) einen PC, der mit IBM PC/AT kompatibel ist und die folgenden Betriebsbedingungen erfüllt.

Systemvoraussetzungen Hardware

Gerät		Einstellsoftware (MR Configurator2™) LEC-MRC2□
Anm. 1) 2) 3) 4) 5) 6) 7) PC	OS	Betriebssystem Microsoft® Windows®8 Enterprise Betriebssystem Microsoft® Windows®8 Pro Betriebssystem Microsoft® Windows®8 Betriebssystem Microsoft® Windows®7 Enterprise Betriebssystem Microsoft® Windows®7 Ultimate Betriebssystem Microsoft® Windows®7 Professional Betriebssystem Microsoft® Windows®7 Home Premium Betriebssystem Microsoft® Windows®7 Starter Betriebssystem Microsoft® Windows Vista® Enterprise Betriebssystem Microsoft® Windows Vista® Ultimate Betriebssystem Microsoft® Windows Vista® Business Betriebssystem Microsoft® Windows Vista® Home Premium Betriebssystem Microsoft® Windows Vista® Home Basic Betriebssystem Microsoft® Windows®XP Professional, Service Pack 2 oder aktueller Betriebssystem Microsoft® Windows®XP Home Edition, Service Pack 2 oder aktueller Betriebssystem Microsoft® Windows®2000 Professional, Service Pack 4 oder aktueller
	freier Festplattenspeicher	min. 1 GB
	Kommunikations-Schnittstelle	USB-Anschluss verwenden.
Anzeige		Auflösung min. 1024 x 768 muss über eine High-Colour-Anzeige verfügen (16 bit) zum Anschließen an den o.g. PC
Tastatur		zum Anschließen an den o.g. PC
Maus		zum Anschließen an den o.g. PC
Drucker		zum Anschließen an den o.g. PC
USB-Kabel <small>Anm. 8)</small>		LEC-MR-J3USB

- Anm. 1) Vor der Verwendung eines PCs für die Einstellung der LECSA-Punkte-Tabellenmethode/ Programmiermethode aktualisieren Sie Ihre Ausrüstung auf Version 1.18U (japanische Version)/Version 1.19V (englische Version). Informationen zur Aktualisierung finden Sie auf der Webseite der Mitsubishi Electric Corporation.
- Anm. 2) Windows und Windows Vista sind registrierte Handelsmarken der Microsoft Corporation in den USA und/oder weiteren Ländern.
- Anm. 3) Der korrekte Betrieb der Software MR Configurator2 ist davon abhängig, welchen PC Sie verwenden.
- Anm. 4) Bei Verwendung von Windows®XP oder aktueller können die folgenden Funktionen nicht verwendet werden.
- Windows-Kompatibilitätsmodus
 - schnelles Umschalten zwischen Nutzern
 - Remote-Desktop
 - große Schriftfunktion (Anzeigefunktion)
 - DPI-Einstellungen neben 96 DPI (Anzeigefunktion)
- Für 64-bit-Betriebssysteme ist diese Software kompatibel mit Windows®7 und Windows®8.
- Anm. 5) Bei Verwendung von Windows®7 können die folgenden Funktionen nicht verwendet werden.
- Windows XP-Modus
 - Windows Touch
- Anm. 6) Bei Verwendung dieser Software mit Windows Vista® oder aktueller muss der Login mit USER-Berechtigung oder einer höheren Berechtigungsstufe erfolgen.
- Anm. 7) Bei Verwendung von Windows®8 können die folgenden Funktionen nicht verwendet werden.
- Hyper-V
 - Modern mit Benutzeroberfläche
- Anm. 8) USB-Kabel getrennt bestellen.

Kompatible Endstufen mit der Einstellsoftware

kompatible Endstufe	Installationssoftware	
	MR Configurator	MR Configurator2™
	LEC-MR-SETUP221□	LEC-MRC2□
LECSA	○	○
LECSB	○	○
LECSA	○	○
LECSS□-S□	○	○
LECSS2-T□	—	○

Optionen

Batterie (nur für LECSS2-T□)

LEC – MR – BAT6V1SET

* MR-BAT6V1SET hergestellt von Mitsubishi Electric Corporation.

Batterie zum Austauschen.

Die absoluten Positionsdaten werden aufrechterhalten, indem die Batterie an der Endstufe installiert wird.

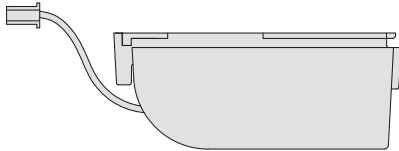

Anm.) Die LEC-MR-BAT6V1SET ist eine montierte Lithiummetall-Batterie 2CR17335A. Diese Batterie erfüllt nicht die UN-Regelung für Gefahrgüter (Klasse 9). Beim Transport von Lithiummetall-Batterien und Geräten mit eingebauten Lithiummetall-Batterien auf einem Weg, der den UN-Regelungen unterliegt, müssen Maßnahmen entsprechend den UN-Empfehlungen zur Beförderung gefährlicher Güter, den technischen Anweisungen für den Transport von Gefahrgut im Luftverkehr (ICAO-TI) der Internationalen Zivilluftfahrtorganisation (ICAO) sowie der Gefahrgutkennzeichnung gemäß IMDG CODE der International Maritime Organization (IMO) ergriffen werden. Wenn ein Kunde die o.g. Produkte transportiert, liegt es in seiner Verantwortung, die aktuellen Bestimmungen bzw. die Gesetze und Vorschriften des Landes zu überprüfen, in dem der Transport stattfindet, um die entsprechenden Maßnahmen zu ergreifen. Setzen Sie sich für nähere Informationen bitte mit Ihrem SMC-Vertriebshändler in Verbindung.

USB-Kabel (3 m)

LEC – MR – J3USB

* MR-J3USB hergestellt von Mitsubishi Electric Corporation.

Kabel für den Anschluss des PCs und der Endstufe bei Verwendung der Einstellsoftware (MR Configurator2™).

Kein anderes Kabel als dieses verwenden.

STO-Kabel (3 m)

LEC – MR – D05UDL3M

* MR-D05UDL3M hergestellt von Mitsubishi Electric Corporation.

Kabel zum Anschluss von Endstufe und Gerät bei Verwendung der Sicherheitsfunktion.

Kein anderes Kabel als dieses verwenden.

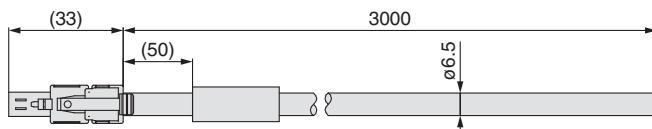



TRAFFA
TECHNISCHES BÜRO